

SUN2000- Series (196KTL-H0, 200KTL-H2, 215KTL-H0)

Manual del usuario

Edición 04
Fecha 2022-05-10



Copyright © Huawei Technologies Co., Ltd. 2022. Todos los derechos reservados.

Quedan terminantemente prohibidas la reproducción y la divulgación del presente documento en todo o en parte, de cualquier forma y por cualquier medio, sin la autorización previa de Huawei Technologies Co., Ltd. otorgada por escrito.

Marcas y permisos



HUAWEI y otras marcas registradas de Huawei pertenecen a Huawei Technologies Co., Ltd.

Todas las demás marcas registradas y los otros nombres comerciales mencionados en este documento son propiedad de sus respectivos titulares.

Aviso

Las funciones, los productos y los servicios adquiridos están estipulados en el contrato celebrado entre Huawei y el cliente. Es posible que la totalidad o parte de los productos, las funciones y los servicios descritos en el presente documento no se encuentren dentro del alcance de compra o de uso. A menos que el contrato especifique lo contrario, ninguna de las afirmaciones, informaciones ni recomendaciones contenidas en este documento constituye garantía alguna, ni expresa ni implícita.

La información contenida en este documento se encuentra sujeta a cambios sin previo aviso. En la preparación de este documento se realizaron todos los esfuerzos para garantizar la precisión de sus contenidos. Sin embargo, ninguna declaración, información ni recomendación contenida en el presente constituye garantía alguna, ni expresa ni implícita.

Huawei Technologies Co., Ltd.

Dirección: Huawei Industrial Base
Bantian, Longgang
Shenzhen 518129
People's Republic of China

Sitio web: <https://e.huawei.com>

Acerca de este documento

Resumen





Este documento describe los dispositivos SUN2000-196KTL-H0, SUN2000-200KTL-H2 y SUN2000-215KTL-H0 (SUN2000 para abreviar) en términos de instalación, conexiones eléctricas, puesta en marcha, mantenimiento y resolución de problemas. Antes de instalar y utilizar el inversor solar, asegúrese de que esté familiarizado con las características, funciones y precauciones de seguridad que se proporcionan en este documento.

Público objetivo

Este documento está destinado a personal de plantas de energía fotovoltaica (FV) y a electricistas calificados.

Convenciones de símbolos

Los símbolos que se pueden encontrar en este documento se definen de la siguiente manera.

Symbol	Descripción
 PELIGRO	Indica un peligro con un nivel de riesgo alto que, si no se evita, causará la muerte o lesiones graves.
 ADVERTENCIA	Indica un peligro con un nivel de riesgo medio que, si no se evita, podría causar la muerte o lesiones graves.
 ATENCIÓN	Indica un peligro con un nivel de riesgo bajo que, si no se evita, podría causar lesiones menores o moderadas.
 AVISO	Indica una situación potencialmente peligrosa que, si no se evita, podría causar daños al equipo, pérdida de datos, deterioro del rendimiento o resultados imprevistos. AVISO se emplea para abordar prácticas que no guardan relación con lesiones personales.

Symbol	Descripción
 NOTA	Complementa la información importante en el texto principal. NOTA se emplea para abordar información que no guarda relación con lesiones personales, daños en equipos ni deterioro del entorno.

Historial de cambios

Los cambios entre ediciones del documento son acumulativos. La última edición del documento contiene todos los cambios introducidos en ediciones anteriores.

Edición 04 (2022-05-10)

Actualizado [10 Datos técnicos](#).

Edición 03 (2022-02-20)

Actualizado [2.2 Aspecto](#).

Actualizado [2.3.1 Descripción de señales](#).

Actualizado [4.3.1 Requisitos del entorno](#).

Actualizado [6.2 Encendido del sistema](#).

Actualizado [8.3 Mantenimiento de rutina](#).

Actualizado [8.6 Restablecimiento y encendido del interruptor de CC](#).

Edición 02 (2021-09-30)

Actualizado [2.2 Aspecto](#).

Actualizado [2.3.1 Descripción de señales](#).

Actualizado [5.3 Apertura de la puerta del compartimento de mantenimiento](#).

Actualizado [5.4 \(Opcional\) Cómo reemplazar el módulo de crimpado](#).

Actualizado [5.5 \(Opcional\) Cómo instalar el cable de alimentación del sistema de seguimiento](#).

Actualizado [5.6 Cómo conectar el cable de salida de CA](#).

Actualizado [5.9 Cómo cerrar la puerta del compartimento de mantenimiento](#).

Actualizado [6.2 Encendido del sistema](#).

Actualizado **8.2 Apagado para resolución de problemas.**

Añadido **8.6 Restablecimiento y encendido del interruptor de CC.**

Edición 01 (2021-07-12)

Esta edición se emplea como uso piloto (FOA).

Índice

Acerca de este documento.....	ii
1 Información de Seguridad.....	1
1.1 Precauciones de seguridad.....	1
1.2 Requisitos para el personal.....	3
1.3 Seguridad eléctrica.....	3
1.4 Requisitos del entorno para la instalación.....	4
1.5 Seguridad mecánica.....	5
1.6 Puesta en servicio.....	6
1.7 Mantenimiento y reemplazo.....	6
2 Vista general de producto.....	8
2.1 Información general del producto.....	8
2.2 Aspecto.....	10
2.3 Descripción de señales.....	14
2.3.1 Descripción de señales.....	14
2.3.2 Placa de identificación del producto.....	16
2.4 Principios de funcionamiento.....	17
2.4.1 Diagrama de circuitos.....	17
2.4.2 Modos de operación.....	18
3 Almacenamiento del inversor.....	20
4 Instalación.....	22
4.1 Comprobación previa a la instalación.....	22
4.2 Preparación de herramientas.....	22
4.3 Cómo determinar la posición de instalación.....	24
4.3.1 Requisitos del entorno.....	24
4.3.2 Requisitos de espacio.....	25
4.4 Cómo instalar la estructura de montaje.....	28
4.4.1 Instalación sobre soporte.....	28
4.4.2 Instalación en pared.....	29
4.5 Instalación del inversor.....	30
5 Conexiones eléctricas.....	33
5.1 Precauciones.....	33

5.2 Crimpado de los terminales OT o DT.....	33
5.3 Apertura de la puerta del compartimento de mantenimiento.....	36
5.4 (Opcional) Cómo reemplazar el módulo de crimpado.....	38
5.5 (Opcional) Cómo instalar el cable de alimentación del sistema de seguimiento.....	38
5.6 Cómo conectar el cable de salida de CA.....	39
5.7 Instalación del cable de entrada de CC.....	45
5.8 Instalación del cable de comunicaciones.....	51
5.9 Cómo cerrar la puerta del compartimento de mantenimiento.....	54
6 Puesta en servicio del sistema.....	56
6.1 Comprobación antes del encendido.....	56
6.2 Encendido del sistema.....	56
7 Interacciones hombre-máquina.....	58
7.1 Operaciones con la aplicación SUN2000.....	58
7.1.1 Presentación de la aplicación.....	58
7.1.2 Cómo descargar e instalar la aplicación.....	60
7.1.3 Cómo iniciar sesión en la aplicación.....	60
7.1.4 Opérations relatives à l'utilisateur avancé.....	65
7.1.4.1 Cómo configurar los parámetros de la red eléctrica.....	65
7.1.4.2 Configuración de parámetros de protección.....	66
7.1.4.3 Configuración de parámetros de funciones.....	66
7.1.5 Operaciones relacionadas con el usuario especial.....	71
7.1.5.1 Configuración de los parámetros de la red eléctrica.....	72
7.1.5.2 Configuración de parámetros de protección.....	73
7.1.5.3 Cómo configurar parámetros de funciones.....	75
7.1.5.4 Configuración de los parámetros de ajuste de potencia.....	80
7.2 Operaciones con una unidad flash USB.....	84
7.2.1 Cómo exportar configuraciones.....	84
7.2.2 Importación de configuraciones.....	86
7.2.3 Cómo exportar datos.....	87
7.2.4 Upgrade en curso.....	88
8 Mantenimiento.....	90
8.1 Apagado del sistema.....	90
8.2 Apagado para resolución de problemas.....	90
8.3 Mantenimiento de rutina.....	92
8.4 Reemplazo de un ventilador.....	94
8.5 Resolución de problemas.....	98
8.6 Restablecimiento y encendido del interruptor de CC.....	110
9 Cómo realizar operaciones en el inversor.....	112
9.1 Cómo retirar el SUN2000.....	112
9.2 Embalaje del SUN2000.....	112
9.3 Cómo desechar el SUN2000.....	112

10 Datos técnicos.....	113
A Cómo asegurar los conectores en forma de Y.....	117
B Detección de acceso de cadena.....	120
C Nombres de dominio de los sistemas de gestión.....	123
D Código de red eléctrica.....	124
E Acrónimos y abreviaturas.....	129

1 Información de Seguridad

1.1 Precauciones de seguridad

Declaración

Antes de instalar, utilizar el equipo y realizar el mantenimiento de este, lea este documento y cumpla con todas las instrucciones de seguridad que aparecen en el equipo y en este documento.

Las indicaciones “PELIGRO”, “ADVERTENCIA”, “PRECAUCIÓN” y “AVISO” de este documento no representan todas las instrucciones de seguridad. Solo son complementos de las instrucciones de seguridad. Huawei no será responsable de las consecuencias que se produzcan por no cumplir con las normas de diseño, producción y seguridad durante el uso, así como los requisitos generales de seguridad.

Asegúrese de que el equipo se utilice en entornos que cumplan con sus especificaciones de diseño. De lo contrario, pueden producirse fallos en el equipo y la garantía no cubre el mal funcionamiento resultante, el daño de los componentes, las lesiones que puedan sufrir los usuarios ni los daños materiales que pudieran generarse.

Cuando instale, utilice el equipo o realice el mantenimiento de este, cumpla con las leyes y normas locales. Las instrucciones de seguridad que se incluyen en este documento solo complementan las leyes y normas locales.

Huawei no será responsable de ninguna consecuencia derivada de las siguientes circunstancias:

- Uso distinto al indicado en las condiciones especificadas en este documento.
- Instalación o uso en entornos no especificados en las normas internacionales o nacionales correspondientes.
- Modificaciones no autorizadas al producto o al código del software, o traslado del producto.
- Incumplimiento de las instrucciones de operación y de las precauciones de seguridad incluidas en el producto y en este documento.
- Daños generados en el equipo debido a fuerza mayor (por ejemplo, terremotos, incendios y tormentas).

- Daños causados durante el transporte por parte del cliente.
- Condiciones de almacenamiento que no cumplen los requisitos especificados en este documento.

Requisitos generales

 **PELIGRO**

Nunca realice la instalación sin antes apagar los equipos.

- No instale, use ni maneje los cables ni los equipos de exterior (por ejemplo, no transporte los equipos, no use los equipos ni los cables, no coloque ni retire los conectores de los puertos de señal conectados a las instalaciones de exterior, no trabaje en altura ni realice instalaciones al aire libre) en condiciones meteorológicas adversas, por ejemplo, cuando hay descargas atmosféricas, cuando llueve, nieva o hay vientos de nivel 6 o de mayor nivel.
- Después de instalar el equipo, retire los materiales de embalaje, como cartones, espumas, plásticos y abrazaderas para cables, del área donde se colocó el equipo.
- En caso de incendio, abandone inmediatamente el edificio o el área de los equipos, y active la alarma de incendios o haga una llamada de emergencia. No entre en un edificio en llamas en ningún caso.
- No escriba, dañe ni bloquee las etiquetas de advertencia del equipo.
- Al instalar el equipo, ajuste los tornillos al par de torsión especificado utilizando herramientas.
- Conozca los componentes y el funcionamiento de un sistema de alimentación fotovoltaica conectado a la red eléctrica, así como los estándares locales pertinentes.
- Vuelva a pintar las raspaduras de pintura ocasionadas durante el transporte o la instalación del equipo de manera oportuna. Si el equipo presenta raspaduras, no puede estar al aire libre durante un periodo prolongado.
- No abra el panel del host del equipo.
- Está prohibido realizar la ingeniería inversa del software del dispositivo, descompilarlo, desmontarlo, adaptarlo, añadirle código y alterarlo de cualquier otra manera, investigar el funcionamiento interno del dispositivo, obtener el código fuente del software del dispositivo, infringir la propiedad intelectual de Huawei y divulgar cualquier resultado de las pruebas de rendimiento de software del dispositivo.

Seguridad personal

- Si hay probabilidades de que se produzcan lesiones a personas o daños en los equipos durante su funcionamiento, detenga inmediatamente las operaciones, informe de ello al supervisor y adopte medidas de protección viables.
- Use las herramientas correctamente para evitar que lastimen a los usuarios y que dañen el equipo.
- No toque el equipo si se ha conectado el suministro de energía, ya que la carcasa estará caliente.

1.2 Requisitos para el personal

- El personal que planea realizar la instalación o el mantenimiento del equipo Huawei debe recibir formación detallada, entender todas las precauciones de seguridad y poder realizar todas las operaciones correctamente.
- Solo el personal formado o los profesionales idóneos pueden instalar los equipos, operarlos y realizar el mantenimiento respectivo.
- Solo los profesionales idóneos tienen permitido retirar los elementos de seguridad e inspeccionar el equipo.
- El personal que operará los equipos, por ejemplo operarios, personal con la formación adecuada y profesionales, deberá contar con las certificaciones nacionales y locales requeridas, por ejemplo, aquellas relacionadas con operaciones con alta tensión, trabajo en altura y manejo de equipos especiales.
- Solo profesionales o personal autorizado tienen permitido reemplazar el equipo o sus componentes (incluido el software).

NOTA

- Profesionales: personal con formación o experimentado en el funcionamiento del equipo que conoce la fuente y el grado de los diversos peligros potenciales en cuanto a la instalación, la operación y el mantenimiento del equipo.
- Personal con formación: personal con formación técnica, que tiene la experiencia requerida, que conoce los peligros posibles relacionados con determinadas operaciones y que puede tomar las medidas de protección para minimizar los peligros a los que ellos u otras personas podrían estar expuestos.
- Operarios: personal de operaciones que puede entrar en contacto con el equipo, a excepción del personal con formación y los profesionales.

1.3 Seguridad eléctrica

Puesta a tierra

- Para el equipo que se debe poner a tierra, instale el cable de tierra en primer lugar cuando instale el equipo y retire el cable en última instancia cuando retira el equipo.
- No dañe el conductor de puesta a tierra.
- No utilice el equipo sin un conductor de tierra instalado de forma adecuada.
- Asegúrese de que el equipo esté permanentemente conectado a la puesta a tierra de protección. Antes de utilizar el equipo, revise su conexión eléctrica para asegurarse de que esté puesto a tierra de manera segura.

Requisitos generales

PELIGRO

Antes de conectar los cables, asegúrese de que el equipo esté intacto. De lo contrario, podrían ocurrir descargas eléctricas o producirse incendios.

- Asegúrese de que todas las conexiones eléctricas cumplan con las normas eléctricas locales.
- Obtenga la aprobación de la empresa de suministro eléctrico local antes de usar el equipo en el modo de conexión a la red eléctrica.
- Asegúrese de que los cables que instale cumplan con las normas locales.
- Utilice herramientas aisladas y adecuadas para llevar a cabo operaciones con alta tensión.

Energía de CA y CC

 **PELIGRO**

No conecte ni desconecte los cables de alimentación sin antes apagar los equipos. El contacto transitorio entre el núcleo del cable de alimentación y el conductor puede producir arco eléctrico o chispas, lo cual podría iniciar un incendio o lastimar al operador.

- Antes de realizar conexiones eléctricas, apague el seccionador en el dispositivo aguas arriba para interrumpir el suministro eléctrico si es posible que algunas personas entren en contacto con componentes que tengan suministro de energía.
- Antes de conectar un cable de alimentación, compruebe que su etiqueta esté correcta.
- Si el equipo cuenta con múltiples entradas de alimentación, desconéctelas todas antes de utilizarlo.

Cableado

- Cuando instale los cables, asegúrese de mantener una distancia de al menos 30 mm entre los cables y las áreas o los componentes generadores de calor. Esto evita que se generen daños en la capa de aislamiento de los cables.
- Junte y ate los cables del mismo tipo. Cuando instale cables de diferentes tipos, asegúrese de mantener una distancia de 30 mm entre ellos.
- Asegúrese de que los cables usados en un sistema de alimentación fotovoltaica conectado a la red eléctrica estén correctamente conectados y aislados, y de que cumplan las especificaciones correspondientes.

1.4 Requisitos del entorno para la instalación

- Asegúrese de que el equipo se instale en un entorno bien ventilado.
- Para evitar incendios debido a altas temperaturas, asegúrese de que los orificios de ventilación o el sistema de disipación del calor no esté bloqueado cuando el equipo esté en funcionamiento.
- No exponga el equipo al humo o a gases inflamables o explosivos. No utilice el equipo en dichos entornos.

1.5 Seguridad mecánica

Uso de escaleras

- Utilice escaleras de madera o de fibra de vidrio cuando deba realizar trabajos en altura sin desconectar la corriente.
- Cuando use una escalera de mano, asegúrese de que las cuerdas de arrastre estén aseguradas y de que la escalera esté firme.
- Antes de usar una escalera, asegúrese de que esté en condiciones y confirme su capacidad para soportar cargas. No la sobrecargue.
- Asegúrese de colocar el extremo más ancho de la escalera en la parte inferior y de que se hayan tomado las medidas de protección necesarias para que la escalera no se resbale.
- Asegúrese de haber acomodado la escalera firmemente. El ángulo recomendado para una escalera contra el suelo es de 75 grados, tal como se muestra en la siguiente figura. Se puede usar una regla para medir el ángulo.

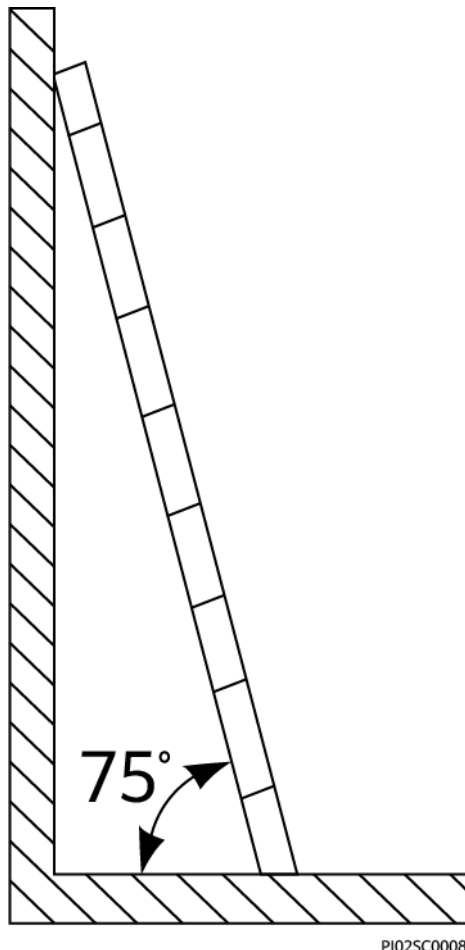

- Cuando suba la escalera, tome las siguientes precauciones para reducir los riesgos y garantizar la seguridad:
 - Mantenga su cuerpo firme.
 - No suba a más del cuarto escalón contando desde arriba.

- Asegúrese de que el centro de gravedad del cuerpo no se extienda más allá de las patas de la escalera.

Perforaciones

Cuando haga perforaciones en una pared o en el suelo, respete las siguientes precauciones de seguridad:

- Colóquese gafas y guantes de protección.
- Proteja el equipo de las astillas generadas por las perforaciones. Una vez finalizada la perforación, limpie las astillas que se hayan acumulado dentro o fuera del equipo.

Transporte de objetos pesados

- Sea cuidadoso con el fin de prevenir lesiones cuando transporte objetos pesados.

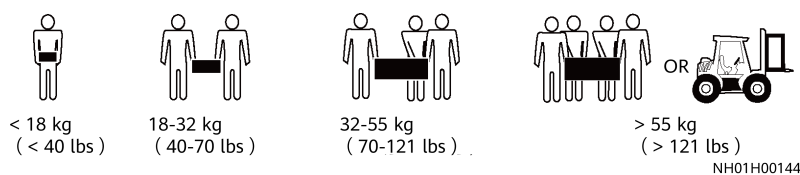

- Cuando transporte el equipo manualmente, colóquese guantes de protección para evitar lastimarse.

1.6 Puesta en servicio

Cuando el dispositivo se enciende por primera vez, se requiere que personal profesional establezca los parámetros correctamente. Si los ajustes no son los correctos, es posible que se produzca el incumplimiento de certificaciones locales y que esto afecte al funcionamiento normal del equipo.

1.7 Mantenimiento y reemplazo

PELIGRO

La alta tensión generada por el equipo durante su funcionamiento puede causar una descarga eléctrica, que puede provocar la muerte, lesiones graves o daños materiales severos. Antes de realizar tareas de mantenimiento, apague el equipo y cumpla rigurosamente con las precauciones de seguridad incluidas en este documento y otros documentos relacionados.

- Realice el mantenimiento del equipo después de haber leído este documento y utilice las herramientas y los equipos de prueba adecuados.
- Antes de realizar el mantenimiento del equipo, apáguelo y siga las instrucciones que aparecen en la etiqueta de descarga diferida para asegurarse de que el equipo esté apagado.
- Apague los interruptores de CA y CC del SUN2000 para realizar el mantenimiento de los equipos eléctricos o de los equipos de distribución de energía conectados al SUN2000.

- Coloque carteles de advertencia temporales o instale vallas para evitar el acceso no autorizado al sitio de mantenimiento.
- Si el equipo falla, póngase en contacto con su distribuidor.
- El equipo solo se puede encender después de rectificar todos los fallos. En caso contrario, es posible que los fallos empeoren o el equipo se dañe.

2 Vista general de producto

2.1 Información general del producto

Función

El SUN2000 es un inversor de cadenas fotovoltaicas trifásico conectado a la red eléctrica que convierte la alimentación de CC generada por los strings fotovoltaicos en alimentación de CA y que alimenta a la red eléctrica con esa potencia.

Modelo

Este documento incluye los siguientes modelos de productos:

- SUN2000-196KTL-H0
- SUN2000-200KTL-H2
- SUN2000-215KTL-H0

Figura 2-1 Descripción de modelos (se utiliza el SUN2000-196KTL-H0 a modo de ejemplo)

SUN2000-196KTL-H0

1 2 3 4

Tabla 2-1 Descripción de modelos

Etiqueta	Significado	Value
1	Serie	SUN2000: inversor de cadenas fotovoltaicas trifásico conectado a la red eléctrica

Etiqueta	Significado	Value
2	Clase de alimentación	196K: La potencia de salida nominal es 196 kW. 200K: La potencia de salida nominal es 200 kW. 215K: La potencia de salida nominal es 215 kW.
3	Topología	TL: sin transformador
4	Código de producto	H0/H2: serie de productos con voltaje de entrada de CC de 1500 VCC

NOTA

El SUN2000-196KTL-H0 es aplicable únicamente a China continental. Para otros países o u otras regiones, Huawei no proporciona garantías de calidad.

Aplicación en red

El inversor es aplicable a sistemas fotovoltaicos conectados a la red eléctrica para plantas fotovoltaicas en azoteas de establecimientos comerciales y grandes plantas de celdas fotovoltaicas. Típicamente, un sistema fotovoltaico conectado a la red eléctrica está compuesto por paneles fotovoltaicos, un inversor, una unidad de distribución de potencia de CA y un transformador elevador.

Figura 2-2 Aplicación en red

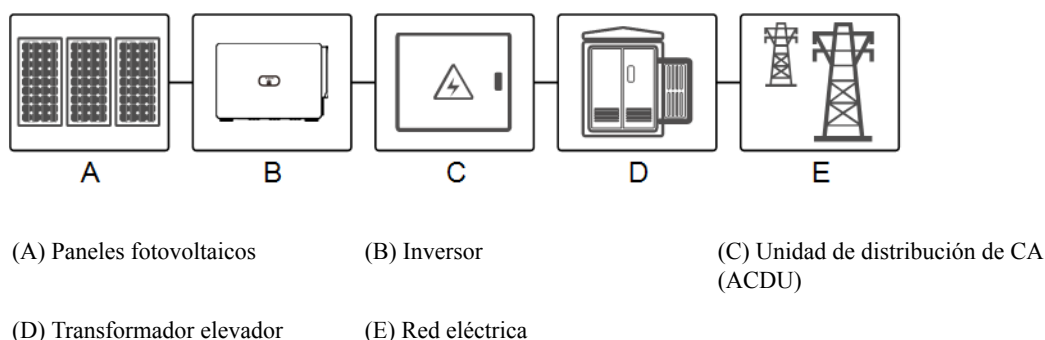

NOTA

El SUN2000 está alimentado por un transformador de alimentación específico en lugar de conectarse a líneas eléctricas aéreas de baja tensión.

Red eléctrica admitida

El SUN2000 admite la red eléctrica IT.

Figura 2-3 Red eléctrica admitida

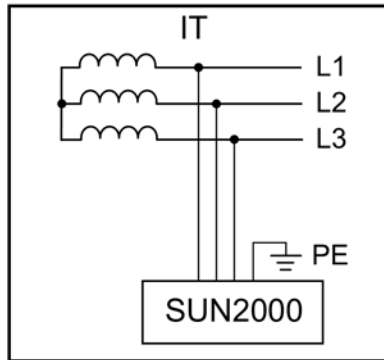

NOTA

El SUN2000 también se puede aplicar al sistema de electricidad de CA con el punto de puesta a tierra neutro del transformador elevador. El SUN2000 no se conecta con ningún conductor neutro.

Figura 2-4 Sistema de alimentación de CA con puesta a tierra de punto neutral

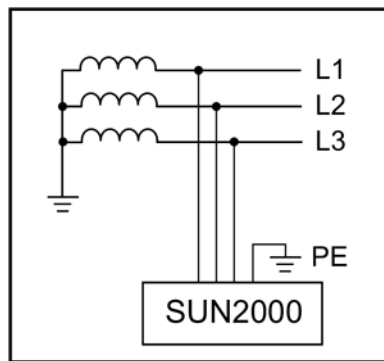

2.2 Aspecto

Dimensiones

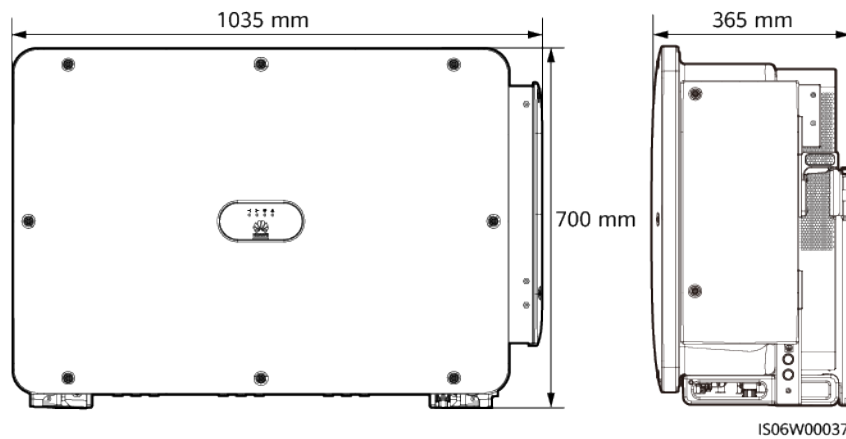

Vista frontal

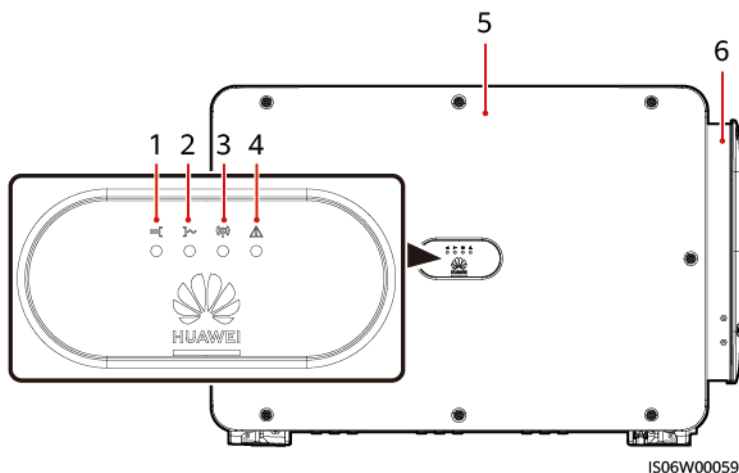

(1) Indicador de conexión fotovoltaica

(2) Indicador de conexión a la red eléctrica



(3) Indicador de comunicación

(4) Indicador de alarma/mantenimiento

(5) Panel del host

(6) Compartimento de mantenimiento

Tabla 2-2 Descripción de los led

Categoría de visualización	Estado de los indicadores		Significado
Indicación de estado fotovoltaico  LED1 LED4	LED1	LED4	-
	Verde sin parpadear	-	Al menos, una cadena fotovoltaica está conectada adecuadamente, y el voltaje de entrada de CC del circuito MPPT correspondiente es de, al menos, 500 V.
	Verde intermitente durante intervalos cortos	Rojo	Ha ocurrido un fallo de entorno en el lado de la CC.
	Apagado	-	El inversor se desconecta de todos los strings fotovoltaicos o la tensión de entrada de CC de todos los circuitos MPPT es inferior a 500 V.
Indicación de conexión a la red eléctrica  LED2 LED4	LED2	LED4	No aplicable
	Verde sin parpadear	-	El inversor está en modo de conexión a la red eléctrica.

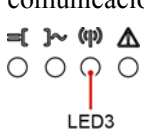
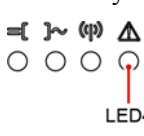
Categoría de visualización	Estado de los indicadores		Significado
	Verde intermitente durante intervalos cortos	Rojo	Ha ocurrido un fallo de entorno en el lado de la CA.
	Apagado	-	El inversor no está en modo de conexión a la red eléctrica.
Indicación de comunicaciones 	LED3		-
	Verde intermitente durante intervalos cortos		El inversor recibe datos a través de una comunicación RS485 o MBUS.
	Apagado		El inversor no ha recibido datos a través de una comunicación RS485 o MBUS durante 10 segundos.
Indicación de alarma/OyM 	LED4		-
	Rojo sin parpadear		Se ha generado una alarma grave. Si tanto el indicador de conexión fotovoltaica como el indicador de conexión a la red eléctrica no parpadean en verde de forma rápida, reemplace los componentes o el inversor según las instrucciones de la aplicación SUN2000.
	Rojo intermitente durante intervalos cortos		Se ha generado una alarma menor.
	Rojo intermitente durante intervalos largos		Se ha generado una alarma de advertencia.
	Verde sin parpadear		El mantenimiento local ha sido satisfactorio.
	Verde intermitente durante intervalos largos		En mantenimiento local o apagado a través de un comando.
	Verde intermitente durante intervalos cortos		Ha ocurrido un error de mantenimiento local.
	Apagado		No se genera ninguna alarma y no se realizan operaciones de mantenimiento local.

 **NOTA**

- El mantenimiento local hace referencia a las operaciones realizadas después de la inserción de una unidad flash USB (bus serie universal), un módulo Bluetooth, un módulo WLAN o un cable de datos USB en el puerto USB del inversor. Por ejemplo, el mantenimiento local incluye la importación y la exportación de la configuración usando una unidad flash USB y conectándose a la aplicación SUN2000 por medio de un módulo Bluetooth, de un módulo WLAN o de un cable de datos USB.
- Si las alarmas y el mantenimiento local ocurren al mismo tiempo, el indicador de alarma/mantenimiento muestra en primer lugar el estado del mantenimiento local. Tras la extracción de la unidad flash USB, del módulo Bluetooth, del módulo WLAN o del cable de datos USB, el indicador muestra el estado de la alarma.

Vista inferior

NOTA

El interruptor de CC del modelo actual puede ser manual o automático.

Figura 2-5 Ilustración de puertos (interruptor de CC manual)

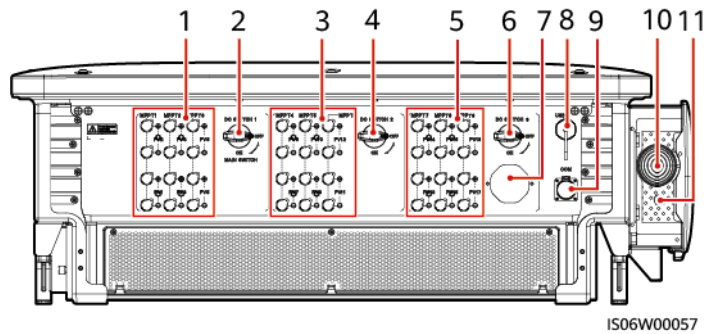

- | | |
|--|---------------------------------------|
| (1) Bornes de entrada de CC (controlados por DC SWITCH 1) | (2) Interruptor de CC 1 (DC SWITCH 1) |
| (3) Bornes de entrada de CC (controlados por DC SWITCH 2) | (4) Interruptor de CC 2 (DC SWITCH 2) |
| (5) Bornes de entrada de CC (controlados por DC SWITCH 3) | (6) Interruptor de CC 3 (DC SWITCH 3) |
| (7) Válvula de ventilación | (8) Puerto USB (USB) |
| (9) Puerto de comunicaciones (COM) | (10) Puerto del cable de salida de CA |
| (11) Puerto del cable de alimentación del sistema de seguimiento | |

Figura 2-6 Ilustración de puertos (interruptor de CC automático)

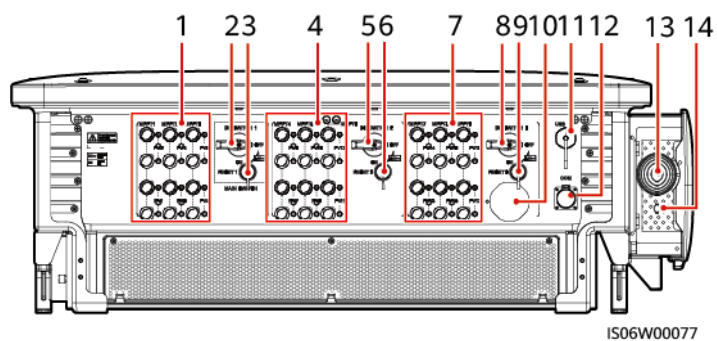

- | | |
|--|--|
| (1) Bornes de entrada de CC (controlados por el DC SWITCH 1) | (2) Interruptor de CC 1 (DC SWITCH 1) |
| (3) Botón de reinicio 1 (RESET 1) | (4) Bornes de entrada de CC (controlados por el DC SWITCH 2) |



- | | |
|--|--|
| (5) Interruptor de CC 2 (DC SWITCH 2) | (6) Botón de reinicio 2 (RESET 2) |
| (7) Bornes de entrada de CC (controlados por el DC SWITCH 3) | (8) Interruptor de CC 3 (DC SWITCH 3) |
| (9) Botón de reinicio 3 (RESET 3) | (10) Válvula de ventilación |
| (11) Puerto USB (USB) | (12) Puerto de comunicaciones (COM) |
| (13) Orificio para el cable de salida de CA | (14) Orificio para el cable de alimentación del sistema de seguimiento |

Descripción del interruptor de CC

PELIGRO







Los interruptores de CC se apagan automáticamente cuando ocurre un fallo en los inversores (el indicador LED4 está rojo sin parpadear y los tres interruptores de CC están en la posición OFF). En este caso, póngase en contacto con el servicio de asistencia técnica. No encienda los interruptores de CC por sí mismo.





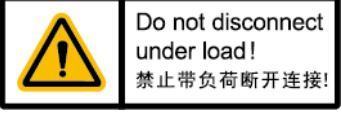

Tabla 2-3 Descripción del interruptor de CC

Componente del interruptor	Descripción	
DC SWITCH	ON	El interruptor de CC está encendido (posición ON) y puede apagarse automáticamente para protegerse.
		El interruptor de CC está encendido (posición ON), pero no puede apagarse automáticamente para protegerse.
	OFF	El interruptor de CC está apagado (posición OFF).
RESET	<ul style="list-style-type: none"> ● Cuando el interruptor de CC se apaga automáticamente para protegerse, el botón RESET se suelta. ● Cuando el botón RESET no está pulsado, el interruptor de CC solo se puede poner en la posición descargada  y no se puede poner en la posición de encendido (ON). 	

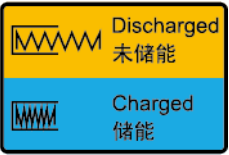
2.3 Descripción de señales

2.3.1 Descripción de señales

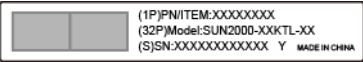
Símbolo	Nombre	Significado
	Advertencia de funcionamiento	El encendido del inversor conlleva peligros potenciales. Adopte medidas de protección para operar el inversor.
	Advertencia de peligro de quemaduras	No toque un inversor mientras está en funcionamiento, ya que la carcasa se calienta durante la actividad.
	Advertencia para casos de mucha corriente de contacto	Antes de encender el inversor, asegúrese de que el equipo esté conectado a tierra porque se genera mucha corriente de contacto una vez encendido el inversor.
	Descarga con retardo	<ul style="list-style-type: none"> ● El encendido del inversor genera un alto voltaje. Solo los técnicos electricistas idóneos y capacitados tienen permitido utilizar el inversor. ● El apagado del inversor genera voltaje residual. El inversor tarda 15 minutos en descargarse hasta llegar a un nivel de tensión seguro.
	Consulte la documentación	Recuerda a los operadores que deben consultar la documentación entregada junto con el inversor.
	Puesta a tierra	Indica la posición para conectar el cable de puesta a tierra de protección (PE).
	Advertencia de operación	Cuando el inversor esté en funcionamiento, no extraiga el conector de entrada de CC.

Símbolo	Nombre	Significado
	Advertencia sobre operaciones de conmutación	El interruptor de CC puede no apagarse automáticamente cuando no está completamente cerrado.
	Advertencia de interruptor descargado	Esta posición indica que el interruptor de CC se encuentra en estado descargado. No ponga el interruptor de CC en esta posición.
	Advertencia sobre el funcionamiento de ventiladores	El encendido del inversor genera un alto voltaje. No toque los ventiladores cuando el inversor esté funcionando.
	Advertencia sobre el reemplazo de ventiladores	Antes de reemplazar un ventilador, desconecte sus conectores de alimentación.
	Etiqueta ESN del inversor	Indica el número de serie del inversor.
	Etiqueta de peso	El inversor debe ser transportado por cuatro personas o se debe utilizar un montacargas para ello.

2.3.2 Placa de identificación del producto

Figura 2-7 Placa de identificación (el SUN2000-196KTL-H0 se utiliza a modo de ejemplo)

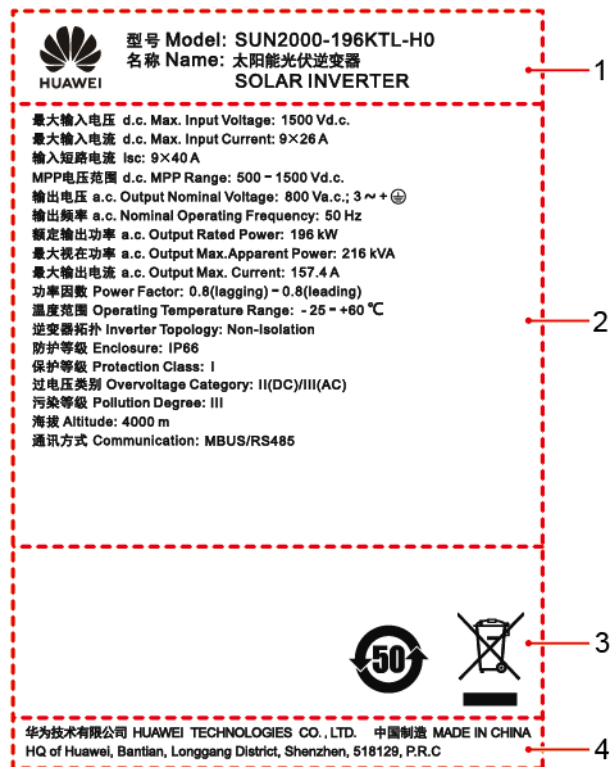

- (1) Marca registrada y modelo del producto
- (2) Especificaciones técnicas importantes
- (3) Símbolos de cumplimiento
- (4) Nombre de la compañía y país de fabricación

NOTA

La figura de la placa de identificación se incluye solo para fines de referencia.

2.4 Principios de funcionamiento

2.4.1 Diagrama de circuitos

El inversor recibe entradas de 18 strings fotovoltaicos. A continuación, las entradas se agrupan en nueve circuitos de MPPT dentro del inversor para el seguimiento del punto de potencia máximo de las cadenas fotovoltaicas. Posteriormente, la alimentación de CC se convierte en alimentación de CA trifásica a través de un circuito del inversor. La protección contra sobretensión se admite tanto del lado de la CC como del lado de la CA.

Figura 2-8 Diagrama conceptual del inversor

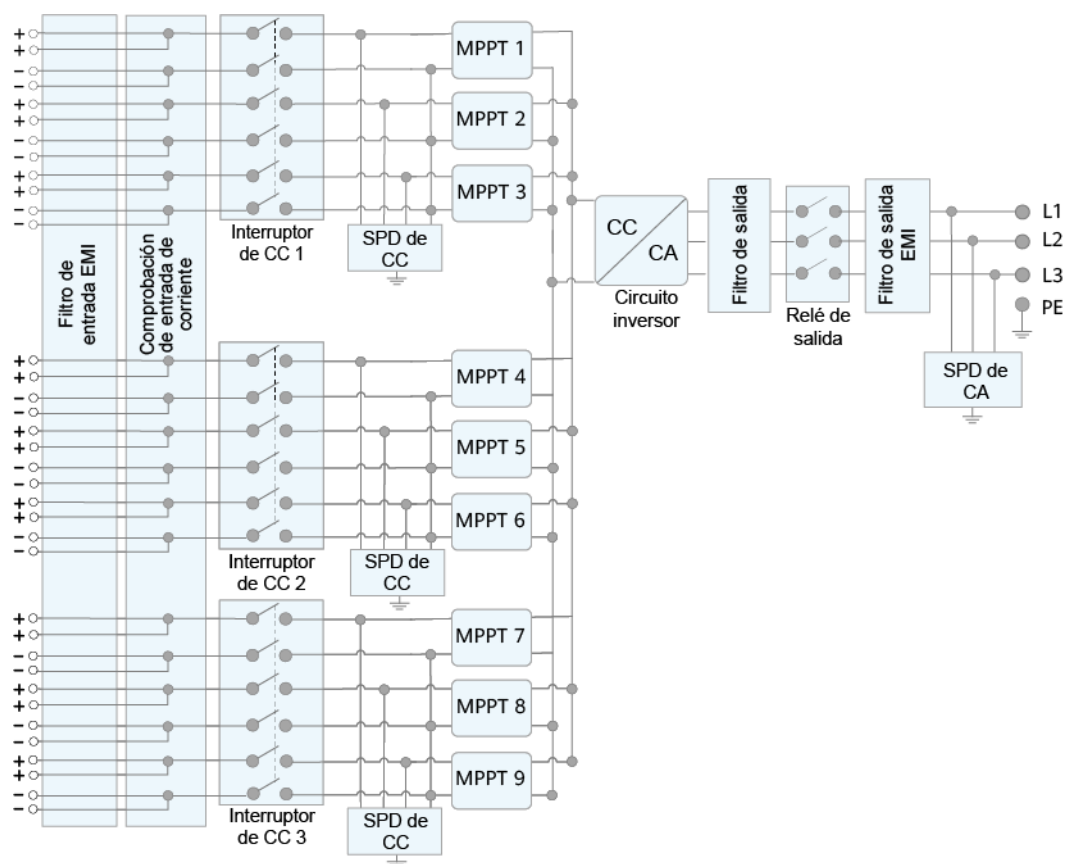

IS06P00001

2.4.2 Modos de operación

El SUN2000 puede operar en modos de espera, funcionamiento y apagado.

Figura 2-9 Modos de operación

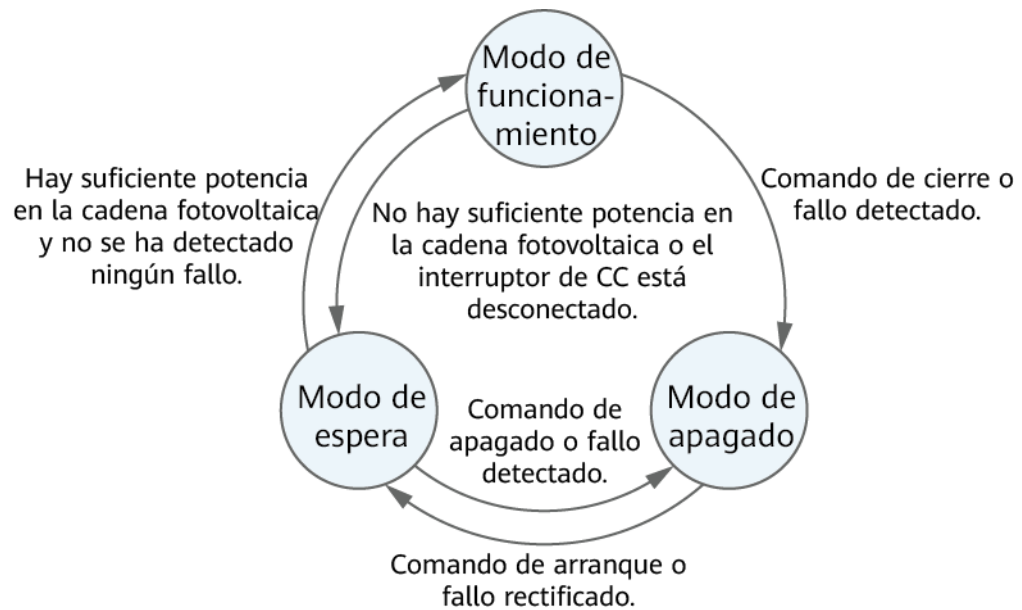

IS07500001

Tabla 2-4 Descripción de modos de operación

Modo de operación	Descripción
Espera	<p>El SUN2000 entra en modo de espera cuando el entorno exterior no cumple con los requisitos de funcionamiento. En el modo de espera:</p> <ul style="list-style-type: none"> ● El SUN2000 realiza continuamente comprobaciones de estado y pasa a modo de funcionamiento cuando se cumplen las condiciones de funcionamiento. ● El SUN2000 pasa al modo de apagado después de detectar un comando de apagado o un fallo después de la puesta en marcha.
Funcionamiento	<p>En modo de funcionamiento:</p> <ul style="list-style-type: none"> ● El SUN2000 convierte la potencia de CC procedente de cadenas fotovoltaicas en potencia de CA y sirve de alimentación para la red eléctrica. ● El SUN2000 rastrea el punto de potencia máxima para maximizar la salida de la cadena fotovoltaica. ● Si el SUN2000 detecta un fallo o un comando de apagado, pasa a modo de apagado. ● El SUN2000 pasa al modo de espera después de detectar que la potencia de salida de la cadena fotovoltaica no es la adecuada para conectar a la red eléctrica y generar potencia.
Apagado	<ul style="list-style-type: none"> ● En modo de espera o funcionamiento, el SUN2000 pasa al modo de apagado cuando detecta un fallo o un comando de apagado. ● En modo de apagado, el SUN2000 pasa al modo de espera después de detectar un comando de arranque o una rectificación del fallo.

3 Almacenamiento del inversor

Si el inversor no se pone en funcionamiento inmediatamente, se deben cumplir los siguientes requisitos:

- No desempaquete el inversor y revise los materiales de embalaje de forma periódica (recomendado: cada tres meses). Si encuentra alguna mordida de roedor, reemplace de inmediato el embalaje. Si el inversor se desempaqueta pero no se utiliza de inmediato, colóquelo en el embalaje original con la bolsa desecante y séllelo con ayuda de cinta.
- La humedad y temperatura ambiente deben ser adecuadas para el almacenamiento. No debe haber gases inflamables ni corrosivos en el aire.

Figura 3-1 Temperatura y humedad de almacenamiento

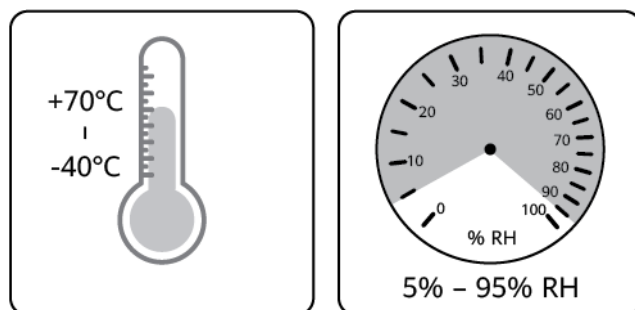

IS07W00011

- El inversor debe guardarse en un lugar limpio y seco y debe estar protegido del polvo y de la corrosión producida por vapor de agua. El inversor debe estar protegido contra la lluvia y el agua.
- No incline el embalaje ni lo coloque boca abajo.
- Para evitar lesiones personales o daños en el dispositivo, apile los inversores con precaución para evitar que se caigan.

Figura 3-2 Número máximo de elementos apilados permitidos

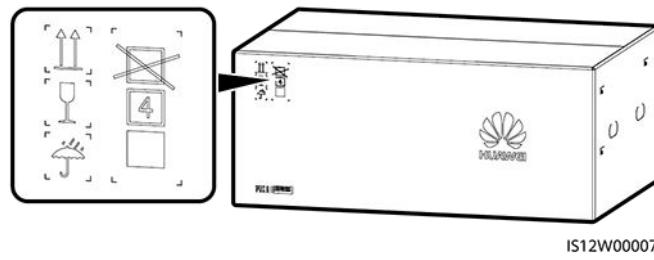

- Si el inversor ha estado almacenado durante más de dos años, debe ser examinado y probado por profesionales antes de su puesta en uso.

4 Instalación

4.1 Comprobación previa a la instalación

Materiales de embalaje exterior

Antes de desembalar el inversor, compruebe si los materiales de embalaje exteriores tienen daños, tales como agujeros o grietas, y también controle el modelo del inversor. Si se encuentra algún daño o si el modelo del inversor no es el solicitado, no desembale el equipo y póngase en contacto con el proveedor lo antes posible.

NOTA

Se recomienda extraer los materiales de embalaje dentro de las 24 horas previas a la instalación del inversor.









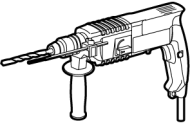
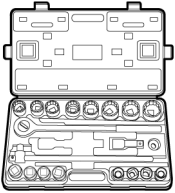
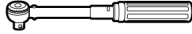
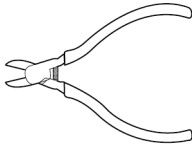
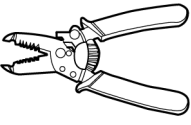

Contenido de la caja

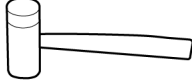
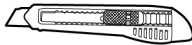



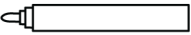
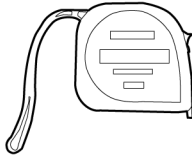

Después de desembalar el inversor, compruebe que el contenido esté intacto y completo. Si detecta daños o falta de componentes, póngase en contacto con el proveedor.

NOTA

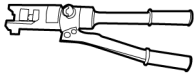
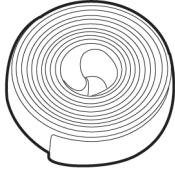
Para obtener información detallada sobre la cantidad de los contenidos, consulte la *Lista de materiales* que se encuentra dentro de la caja del producto.

4.2 Preparación de herramientas

Categoría	Herramienta			
Herramientas de instalación	 Taladro percutor (con brocas de $\Phi 14$ mm y $\Phi 16$ mm)	 Juego de llaves de tubo	 Llave dinamométrica	 Alicates de corte diagonal
	 Pelacables	 Destornillador de cabeza plana Cabeza: 0,6 mm x 3,5 mm	 Martillo de goma	 Cúter
	 Cortadora de cables	 Crimpadora Modelo: PV-CZM-41100; fabricante: Staubli	 Llave de extracción de tuercas Modelo: 13001462; fabricante: Staubli	 Multímetro Rango de medición de tensión de CC: ≥ 1500 VCC
	 Aspiradora	 Rotulador	 Cinta métrica	 Nivel digital o de burbujas

Categoría	Herramienta			
	 Alicates hidráulicos	 Macarrón termorretráctil	 Pistola de aire caliente	 Precinto
Equipo de protección individual (EPI)	 Guantes de seguridad	 Gafas de protección	 Máscara antipolvo	 Botas de seguridad

4.3 Cómo determinar la posición de instalación

4.3.1 Requisitos del entorno

Requisitos básicos

- No instale el inversor en sitios de trabajo ni de residencia.
- Si el dispositivo se instala en sitios públicos (como en aparcamientos, estaciones y fábricas) que no sean lugares de trabajo ni de residencia, instale una red que proteja la parte externa del dispositivo, coloque un aviso de advertencia de seguridad para aislar el dispositivo y evite que personal no autorizado se acerque al inversor. Esto es para evitar lesiones o daños materiales ocasionados por el contacto accidental o por otros motivos durante el funcionamiento del dispositivo.
- Si los inversores se instalan en un sitio con mucha vegetación, además de realizar tareas de deshierbe de rutina, endurezca el suelo que está debajo de los inversores utilizando cemento o grava (superficie recomendada: 3 m × 2.5 m).
- No instale el inversor en sitios con presencia de materiales inflamables.
- No instale el inversor en sitios con presencia de materiales explosivos.
- No instale el inversor en sitios con presencia de materiales corrosivos.
- No instale el inversor en sitios con acceso fácil al chasis y a los disipadores de calor correspondientes, ya que el voltaje es alto y estas partes tienen una temperatura elevada durante el funcionamiento del equipo.
- Instale el inversor en un sitio bien ventilado para favorecer la disipación del calor.
- Si el inversor se instala en un sitio hermético, se deberá instalar un dispositivo de disipación del calor o uno de ventilación para garantizar que la temperatura ambiente interna no sea superior a la temperatura ambiente externa durante el funcionamiento del equipo.

- Se recomienda instalar el inversor en un sitio cubierto o bien colocar un toldo sobre él.
- El inversor se corroe en ambientes salinos. Antes de instalar el inversor a la intemperie en ambientes salinos, consulte con Huawei. La frase “ambiente salino” se refiere a un sitio ubicado a 500 metros de la costa o expuesto a la brisa marina. Los sitios expuestos a la brisa marina varían según las condiciones meteorológicas (como en el caso de tifones y monzones) o del terreno (como en el caso de diques y colinas).

Requisitos de la estructura de montaje

- La estructura de montaje donde se instale el inversor debe ser ignífuga.
- No instale el inversor sobre materiales de construcción inflamables.
- El inversor es pesado. Asegúrese de que la superficie de instalación sea lo suficientemente sólida como para resistir el peso.
- En áreas residenciales, no instale el inversor en paredes de durlock o de materiales similares cuyo aislamiento acústico sea deficiente, ya que el inversor genera un ruido considerable.

Figura 4-1 Estructura de montaje

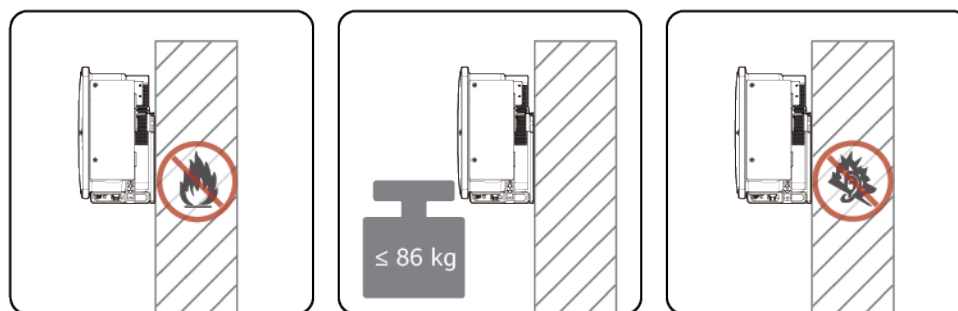

IS06H00121

4.3.2 Requisitos de espacio

- Reserve suficiente espacio libre alrededor del inversor y seleccione un ángulo de instalación adecuado para garantizar que haya suficiente espacio para la instalación y la disipación del calor.

Figura 4-2 Espacio de instalación

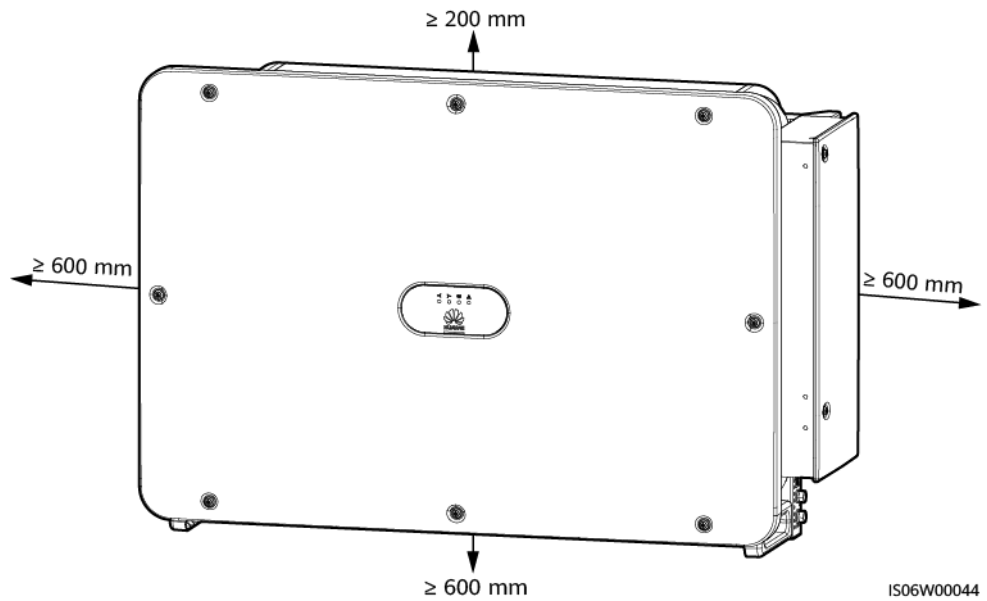

NOTA

El espacio en la parte inferior debe cumplir con los requisitos en cuanto al radio de curvatura del cable de salida de CA.

Figura 4-3 Ángulo de instalación

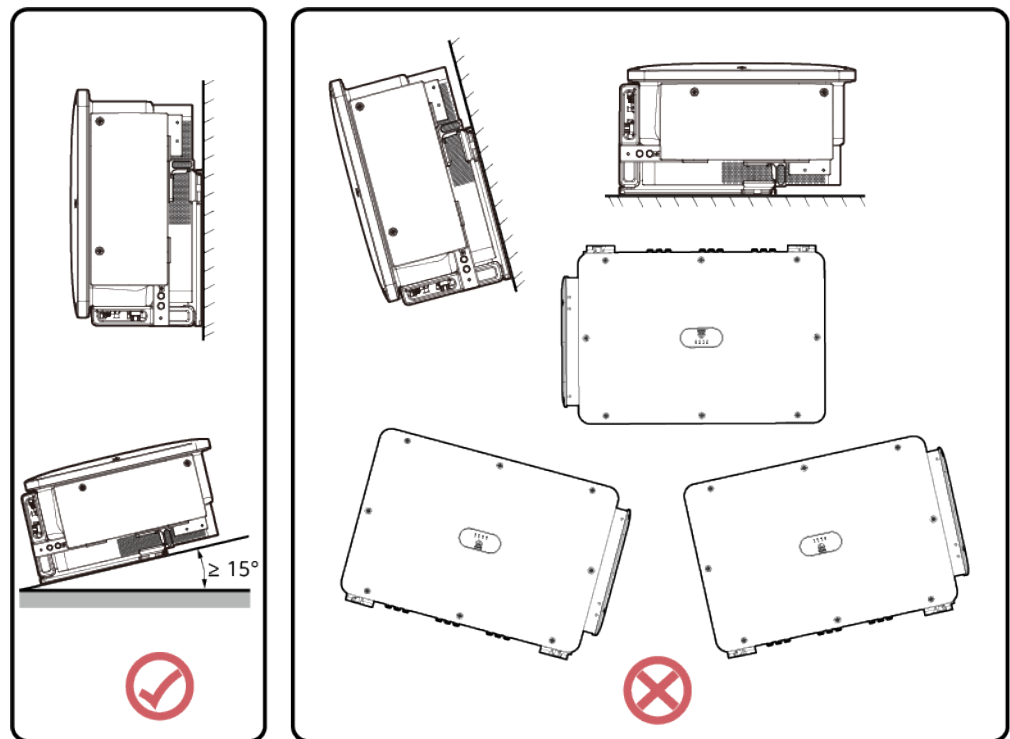

IS06W00043

- Cuando instale múltiples inversores, colóquelos en posición horizontal si hay suficiente espacio y colóquelos en posición triangular en caso de que no lo haya. No se recomienda el modo de instalación apilado.

Figura 4-4 Modo de instalación horizontal (recomendado)

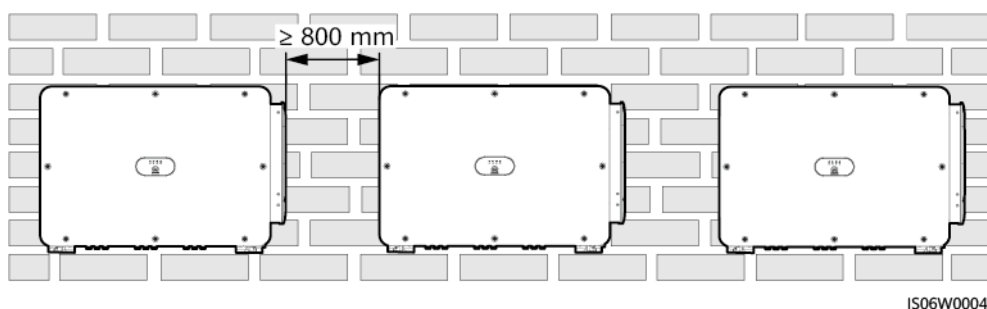

IS06W00046

Figura 4-5 Modo de instalación triangular (recomendado)

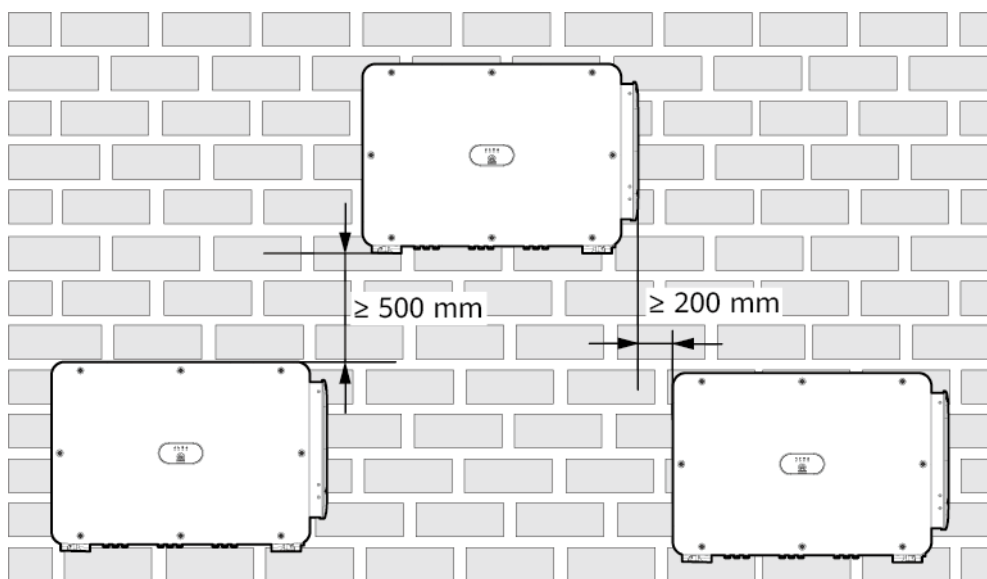

IS06W00047

Figura 4-6 Modo de instalación apilado (no recomendado)

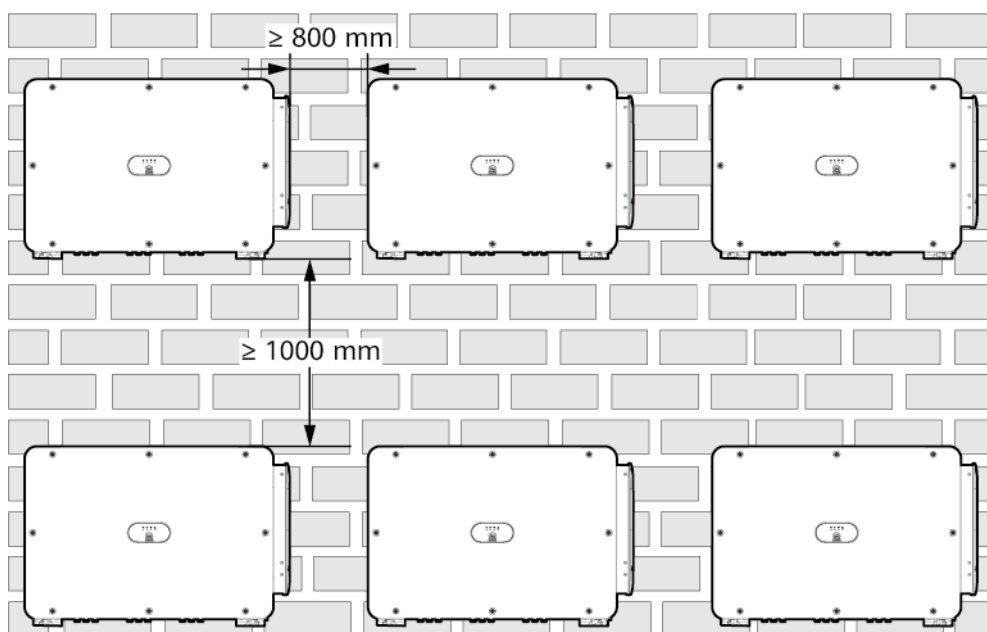

IS06W00048

4.4 Cómo instalar la estructura de montaje

Precauciones de instalación

Figura 4-7 muestra las dimensiones de la estructura de montaje del inversor.

Figura 4-7 Dimensiones de la estructura de montaje

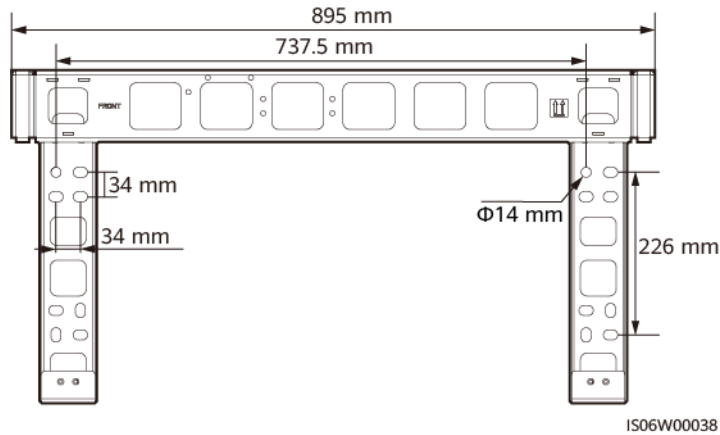

NOTA

La estructura de montaje del inversor cuenta con cuatro grupos de orificios, y cada uno de esos grupos está compuesto por cuatro orificios. Marque cualquiera de los orificios de cada grupo según los requisitos del emplazamiento (se deben marcar cuatro orificios en total). Se recomienda marcar los dos orificios redondos.

Antes de instalar la estructura de montaje, extraiga la llave torx de dicha ménsula y apártela.

Figura 4-8 Extracción de la llave torx de seguridad

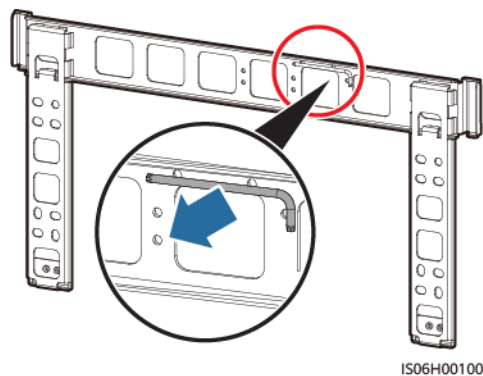

4.4.1 Instalación sobre soporte

Instalación sobre soporte

Paso 1 Instale la estructura de montaje.

Figura 4-9 Cómo instalar la estructura de montaje

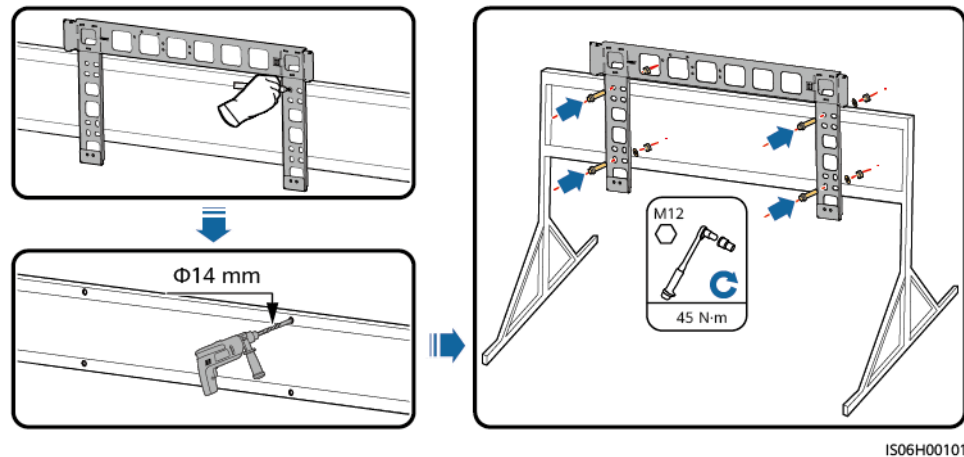

NOTA

Los anclajes de tornillos M12x40 se entregan con el SUN2000 (conectados a la ménsula de montaje). Si la longitud del anclaje de tornillos no cumple con los requisitos de la instalación, prepare los anclajes de tornillos M12 usted y úselos junto con las tuercas M12 que se entregan.

---Fin

4.4.2 Instalación en pared

Instalación en pared

Paso 1 Instale la estructura de montaje.

ADVERTENCIA

No haga orificios en los tubos de agua ni en los cables de alimentación empotrados en la pared.

AVISO

- Para evitar la inhalación de polvo o el contacto del polvo con los ojos, use gafas de protección y una máscara antipolvo durante la perforación de los orificios.
- Retire el polvo presente en los orificios o en sus alrededores con una aspiradora y mida la distancia entre orificios. Si los orificios están ubicados de manera incorrecta, perfora una nueva serie de orificios.
- Nivele el frente del taco de expansión con la pared de hormigón después de extraer el tornillo, la arandela de resorte y la arandela plana. De lo contrario, la ménsula de montaje no quedará instalada de forma segura sobre la pared.

Figura 4-10 Fijación de la ménsula de montaje

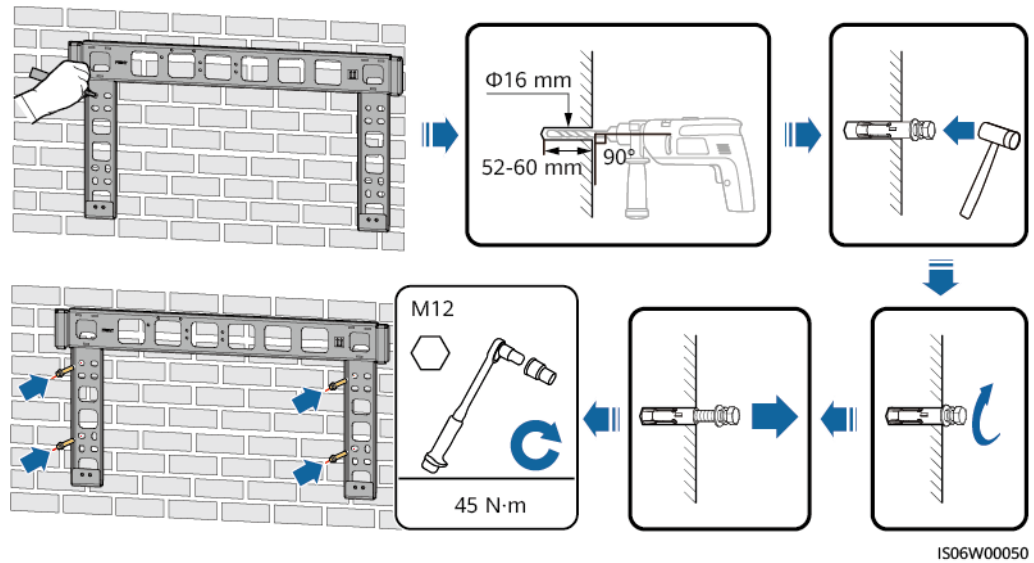

---Fin

4.5 Instalación del inversor

Pasos previos a la instalación

Antes de instalar el inversor, sáquelo de la caja de embalaje y trasládalo hacia el lugar de instalación.

NOTA

Las asas vienen en un bolso de accesorios y no se entregan junto con el inversor.

Figura 4-11 Extracción y traslado del inversor

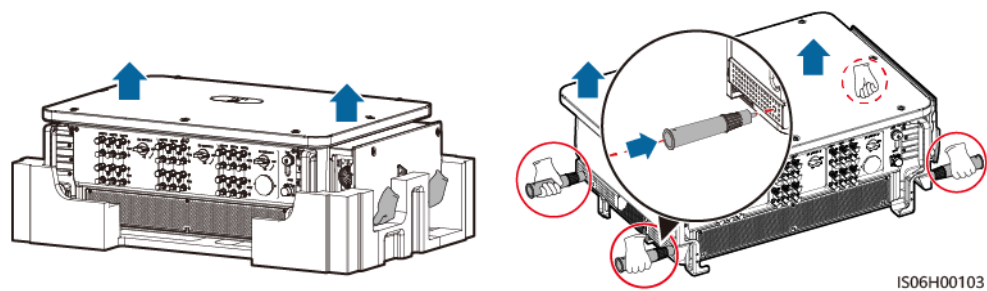

AVISO

- Mueva el inversor con ayuda de otras tres personas o utilice una herramienta de transporte adecuada para hacerlo.
- No coloque el inversor con los terminales de cableado de la parte inferior en contacto con el suelo ni con ningún otro objeto, ya que los terminales no se han diseñado para tolerar el peso del inversor.
- Si necesita colocar temporalmente el inversor en el suelo, hágalo sobre espuma, papel u otro material de protección para evitar que se dañe la cubierta del equipo.
- No mueva ni levante el inversor con los orificios en la parte inferior de los tiradores para evitar que estos se rompan.

Figura 4-12 Posiciones para la elevación

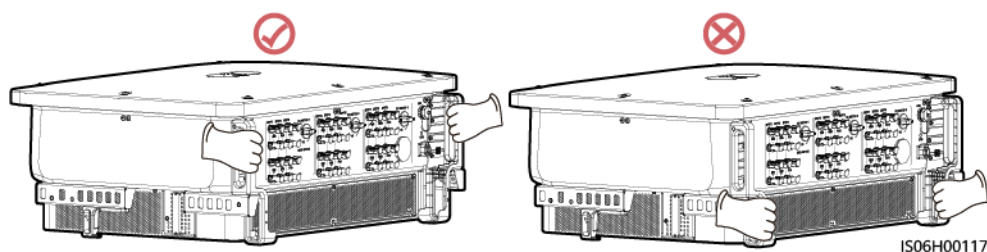

Instalación del inversor

- Paso 1** Coloque el inversor sobre la estructura de montaje.
- Paso 2** Ajuste los dos tornillos en la parte inferior del inversor.

Figura 4-13 Instalación

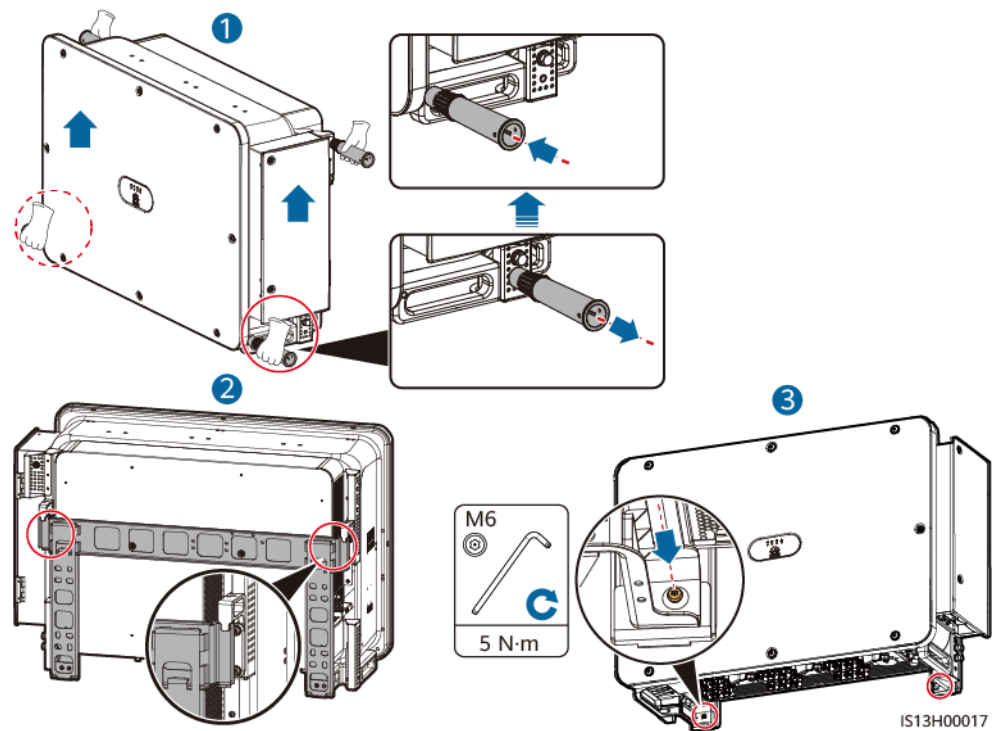

---Fin

Notas adicionales

Si el inversor está instalado en una posición alta, puede elevarlo con medios mecánicos.

Figura 4-14 Elevación del inversor

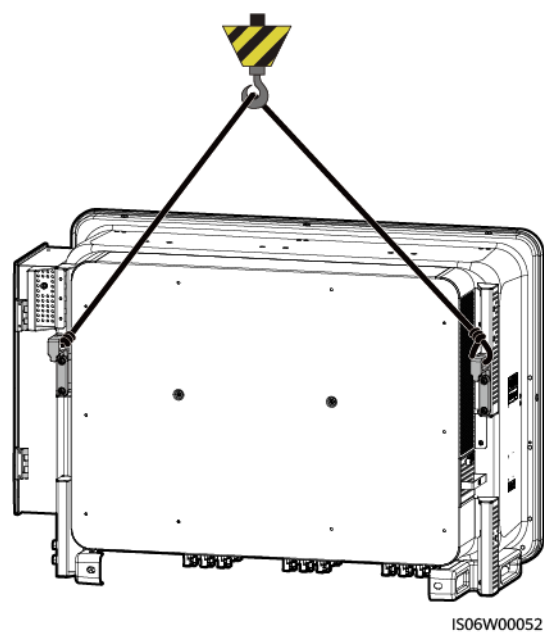

5 Conexiones eléctricas

5.1 Precauciones

PELIGRO

Antes de conectar los cables, asegúrese de que todos los interruptores de CC del inversor estén en la posición OFF. De lo contrario, el alto voltaje del inversor podría ocasionar descargas eléctricas.

ADVERTENCIA

- Los daños al dispositivo causados por la conexión incorrecta de los cables están fuera del alcance de la garantía.
 - Solo técnicos capacitados pueden realizar operaciones de conexiones eléctricas.
 - Se deben usar equipos de protección personal en todo momento durante la conexión de los cables.
-

NOTA

Los colores de los cables que se muestran en los planos de conexiones eléctricas de este capítulo son solo para fines de referencia. Seleccione los cables según las especificaciones de cables locales (los cables amarillos y verdes solo se usan para la puesta a tierra).

5.2 Crimpado de los terminales OT o DT

Requisitos para los terminales OT o DT

- Si se emplea un cable de cobre, utilice terminales con cableado de cobre.
- Si se emplea un cable de aluminio recubierto de cobre, utilice terminales con cableado de cobre.

- Si utiliza un cable de aleación de aluminio, utilice terminales con cableado de transición aluminio-cobre, o terminales con cableado de aluminio con arandelas de transición aluminio-cobre.

AVISO

- No conecte terminales con cableado de aluminio a la caja de terminales de CA. Si lo hace, se producirá corrosión electroquímica y esto afectará a la fiabilidad de las conexiones de cables.
- Cumpla con los requisitos establecidos en la IEC61238-1 cuando utilice terminales con cableado de transición aluminio-cobre o terminales con cableado de aluminio con arandelas de transición aluminio-cobre.
- Si se utilizan arandelas de transición aluminio-cobre, preste atención a los lados delantero y trasero. Asegúrese de que, en las arandelas, los lados de aluminio están en contacto con los terminales con cableado de aluminio y los lados de cobre están en contacto con la caja de terminales de CA.

Figura 5-1 Requisitos para los terminales OT/DT

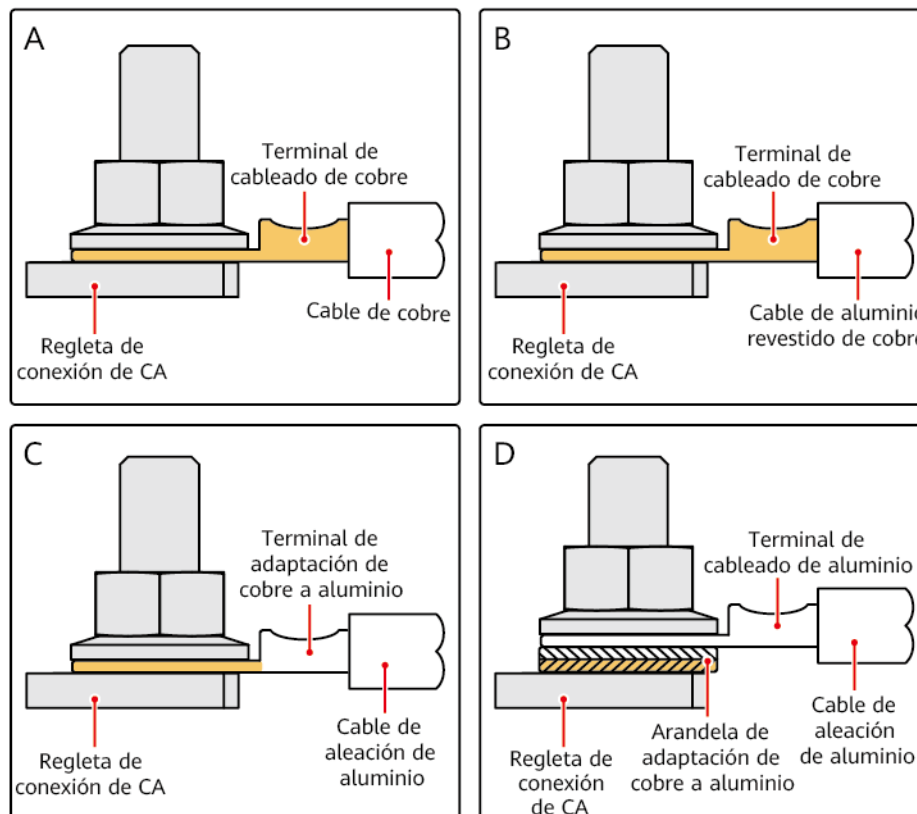

IS03H00062

Crimpado de los terminales OT o DT

AVISO

- Cuando pele los cables, sea cuidadoso para no rayar el núcleo de alambre.
- La cavidad que se forma después del crimpado del conductor del terminal OT o DT debe cubrir los núcleos de alambre por completo. Los núcleos de alambre deben tener un contacto estrecho con el terminal OT o DT.
- Envuelva el área de crimpado con una funda termorretráctil o con cinta aislante de PVC. La funda termorretráctil se utiliza como ejemplo.
- Cuando utilice una pistola de aire caliente, proteja los dispositivos de las quemaduras.

Figura 5-2 Crimpado de los terminales OT

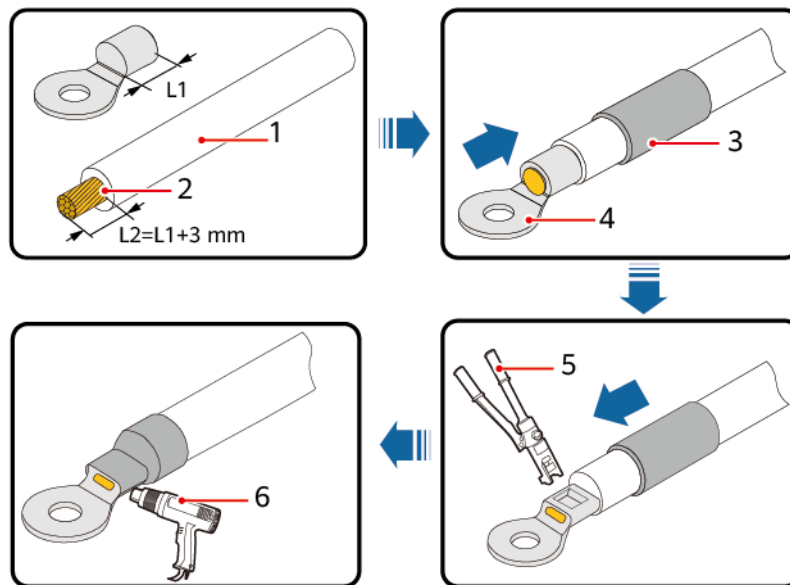

IS06Z00001

(1) Cable

(2) Núcleo

(3) Funda termorretráctil

(4) Terminal OT

(5) Alicates hidráulicos

(6) Pistola de aire caliente

Figura 5-3 Crimpado del terminal DT

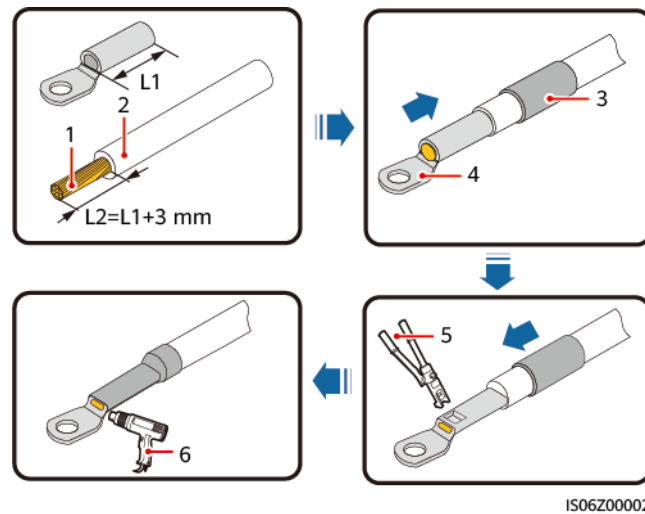

(1) Cable

(2) Núcleo

(3) Funda termorretráctil

(4) Terminal DT

(5) Alicates hidráulicos

(6) Pistola de aire caliente

5.3 Apertura de la puerta del compartimento de mantenimiento

Precauciones

AVISO

- No abra la tapa del compartimento de potencia del inversor.
- Antes de abrir la puerta del compartimento de mantenimiento, asegúrese de que no haya conexiones eléctricas para el inversor en el lado de CA ni en el lado de CC.
- Si necesita abrir la puerta del compartimento de mantenimiento en días lluviosos o de nieve, tome medidas preventivas para evitar que el agua o la nieve entren en el compartimento. De ser posible, no abra la puerta del compartimento de mantenimiento.
- No deje tornillos sin usar en el compartimento de mantenimiento.

Procedimiento

Paso 1 Afloje parcialmente los dos tornillos de la puerta del compartimento de mantenimiento.

Paso 2 Abra la puerta del compartimento de mantenimiento e instale una barra de soporte.

Figura 5-4 Apertura de la puerta del compartimento de mantenimiento

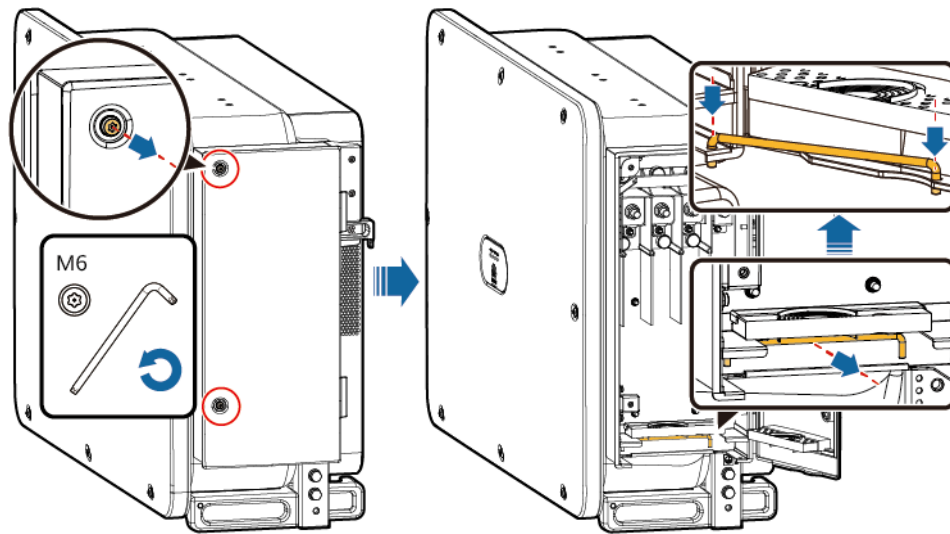

IS06I20040

Paso 3 Saque los módulos de crimpado que están atados en el compartimento de mantenimiento y guárdelos adecuadamente para su uso futuro.

NOTA

Para algunos modelos, se ata un tapón de goma de tres orificios en el compartimento de mantenimiento. Después de retirar el tapón de goma, guárdelo adecuadamente para su uso futuro.

Figura 5-5 Cómo extraer accesorios del compartimento de mantenimiento

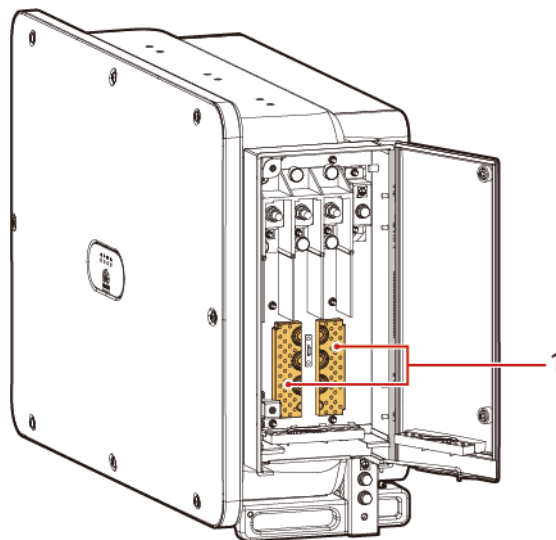

IS06W00063

(1) Módulos de crimpado

---Fin

5.4 (Opcional) Cómo reemplazar el módulo de crimpado

Procedimiento

NOTA

Si el cable de salida de CA tiene un solo conductor, reemplace el módulo de crimpado.

Paso 1 Reemplace el módulo de crimpado.

Figura 5-6 Reemplazo del módulo de crimpado

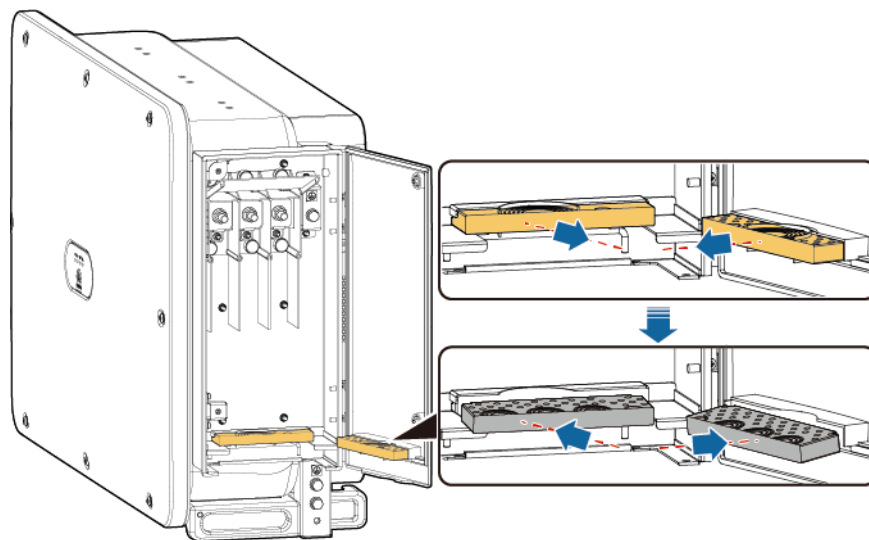

IS06I20047

----Fin

5.5 (Opcional) Cómo instalar el cable de alimentación del sistema de seguimiento

Precauciones

AVISO

- Deben instalarse un interruptor-seccionador-fusible o un fusible-interruptor-seccionador con un voltaje no inferior a 800 V, una corriente de 16 A y un tipo de protección de gM entre el inversor y el controlador del seguidor con fines de protección.
- El cable entre el borne de cableado del cable de alimentación y el interruptor-seccionador-fusible o el fusible-interruptor-seccionador debe tener una longitud inferior o igual a 2.5 metros.
- Conecte el cable de alimentación del sistema de seguimiento antes del cable de alimentación de salida de CA. De lo contrario, se producirá un reprocesamiento.

Especificaciones de los cables

Recomendación: Cable de cobre para exteriores de tres conductores y dos capas con sección del conductor de 10 mm² y un diámetro exterior del cable de 15–18 mm.

Procedimiento

Paso 1 Conecte el cable de alimentación del sistema de seguimiento a la regleta de conexión.

Figura 5-7 Conexión de cables

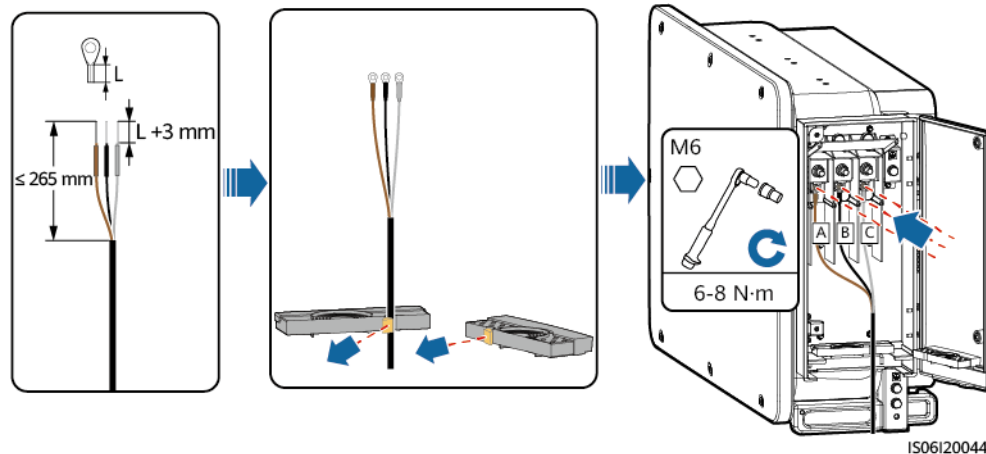

---Fin

5.6 Cómo conectar el cable de salida de CA

Precauciones

Se debe instalar un interruptor de CA trifásico en el lado de CA del inversor. Para garantizar la desconexión segura del inversor de la red eléctrica cuando se produce una excepción, seleccione un dispositivo de protección contra sobrecorriente adecuado de conformidad con las normas de distribución de energía locales.

⚠ ADVERTENCIA

No conecte cargas entre el inversor y el interruptor de CA.

El inversor está integrado en una unidad de detección de corriente residual integral para distinguir la corriente de fallo de la corriente residual. Cuando se detecta que la corriente residual supera el umbral, el inversor se desconecta de inmediato de la red eléctrica.

Precauciones para la conexión de cables

AVISO

- El diámetro exterior del cable se puede medir con la etiqueta de regla en el compartimento de mantenimiento.
 - Asegúrese de que los cables queden dentro del compartimento de mantenimiento.
 - Asegúrese de que el cable de alimentación de salida de CA esté asegurado. Si no lo hace, el inversor podrá sufrir un mal funcionamiento o se causarán daños en la regleta de conexión debido a problemas como sobrecalentamiento.
-
- Se prefiere que el punto de puesta a tierra del armario esté conectado al cable de tierra del inversor.
 - El punto de puesta a tierra del compartimento de mantenimiento se utiliza para conectar el cable de tierra incluido en el cable de alimentación de CA multifilar.
 - Hay dos puntos de puesta a tierra en la repisa del chasis y se puede utilizar cualquiera de ellos.
 - Se recomienda conectar el cable de tierra del inversor a un punto de puesta a tierra cercano. En un sistema con múltiples inversores conectados en paralelo, conecte los puntos de puesta a tierra de todos los inversores para garantizar que las conexiones a los cables de tierra sean equipotenciales.

Especificaciones de los cables

- Si conecta un cable de tierra al punto de conexión a tierra de la carcasa del chasis, se recomienda utilizar un cable de tres conductores (L1, L2 y L3) de exteriores o tres cables monofilares para exteriores.
- Si conecta un cable de tierra al punto de conexión a tierra del compartimento de mantenimiento, se recomienda utilizar un cable de cobre de cuatro conductores (L1, L2, L3 y conexión a tierra) de exteriores.
- Usted debe preparar el terminal OT o DT que coincida con el cable.

Tabla 5-1 Especificaciones del cable de alimentación de CA

Tipo de cable	Sección del conductor	Diámetro exterior del cable
Cable de núcleo de cobre	50-240 mm ²	<ul style="list-style-type: none"> ● Cable multipolar: 24–66 mm ● Cable unipolar: 14–32 mm^a
Cable de aluminio recubierto de cobre y cable de aleación de aluminio	<ul style="list-style-type: none"> ● Cable multipolar: 70-240 mm² ● Cable unipolar: 70-240 mm^{2b} 	
<p>Nota “a”: Para algunos modelos, el diámetro exterior de un cable unifilar oscila entre 14 mm y 36 mm según la etiqueta del compartimento de mantenimiento.</p> <p>Nota “b”: Para algunos modelos, cuando el terminal OT/DT está engastado como se muestra en la figura siguiente y la placa deflectora del borne de cableado de CA es de 112 mm, la sección máxima del conductor del cable unifilar puede ser de 400 mm².</p>		

Figura 5-8 Especificaciones del terminal OT/DT engastado



Figura 5-9 Especificación de la placa deflectora



NOTA

- El diámetro del cable debe cumplir con los estándares locales para cables. Los factores que influyen en la selección de los cables son los siguientes: corriente nominal, tipo de cable, método de enrutamiento, temperatura ambiente y cantidad máxima de pérdidas de líneas deseadas.
- Cuando se utiliza el MBUS para la comunicación, se recomienda utilizar el cable multifilar. La distancia máxima de comunicación es de 1000 m. Si se utilizan otros tipos de cables de alimentación de CA, póngase en contacto con el centro de asistencia técnica de Huawei.

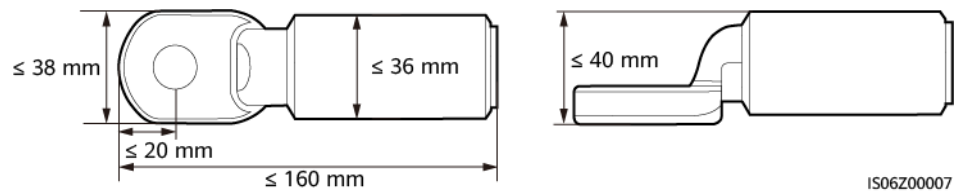
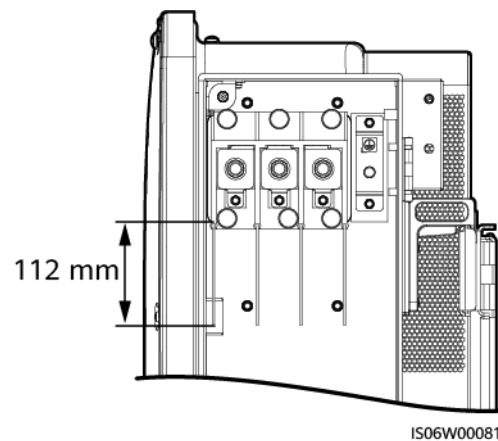
Tabla 5-2 Especificaciones de los cables de tierra

Sección del conductor S del cable de alimentación de CA (unidad: mm^2)	Sección del conductor S_P del cable de tierra (unidad: mm^2)
$S > 35$	$S_P \geq S/2$
Las especificaciones son válidas solo si los conductores del cable de tierra y del cable de alimentación de CA son del mismo material. Si los materiales son diferentes, asegúrese de que la sección de los conductores del cable de tierra produzca una conductancia equivalente a la del cable especificado en esta tabla. Las especificaciones del cable de tierra están sujetas a esta tabla o se calculan de conformidad con IEC 60364-5-54.	

Conexión del cable de tierra

Paso 1 Fije el cable de tierra con un tornillo de puesta a tierra.

Figura 5-10 Conexión de cables

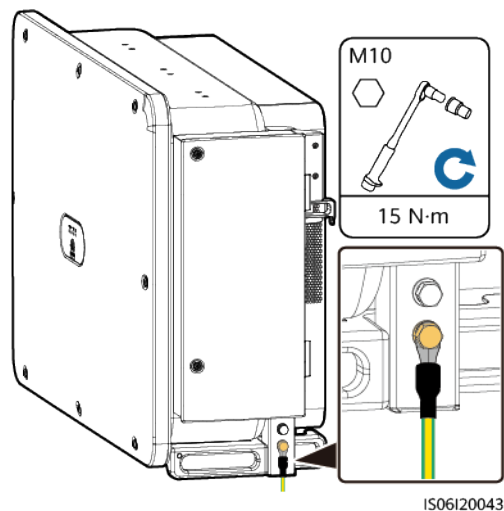

Paso 2 (Opcional) Aplique gel de sílice o pintura en el borne de tierra para protegerlo contra la corrosión.

----Fin

Cómo conectar el cable de salida de CA (multifilar)

Paso 1 Conecte el cable de CA a la regleta de conexión.

AVISO

Se debe proveer suficiente holgura en el cable de tierra para garantizar que el último cable que soporte la fuerza sea el cable de tierra, mientras el cable de alimentación de salida de CA soporte la fuerza de empuje debido a fuerza mayor.

Figura 5-11 Conexión de cables

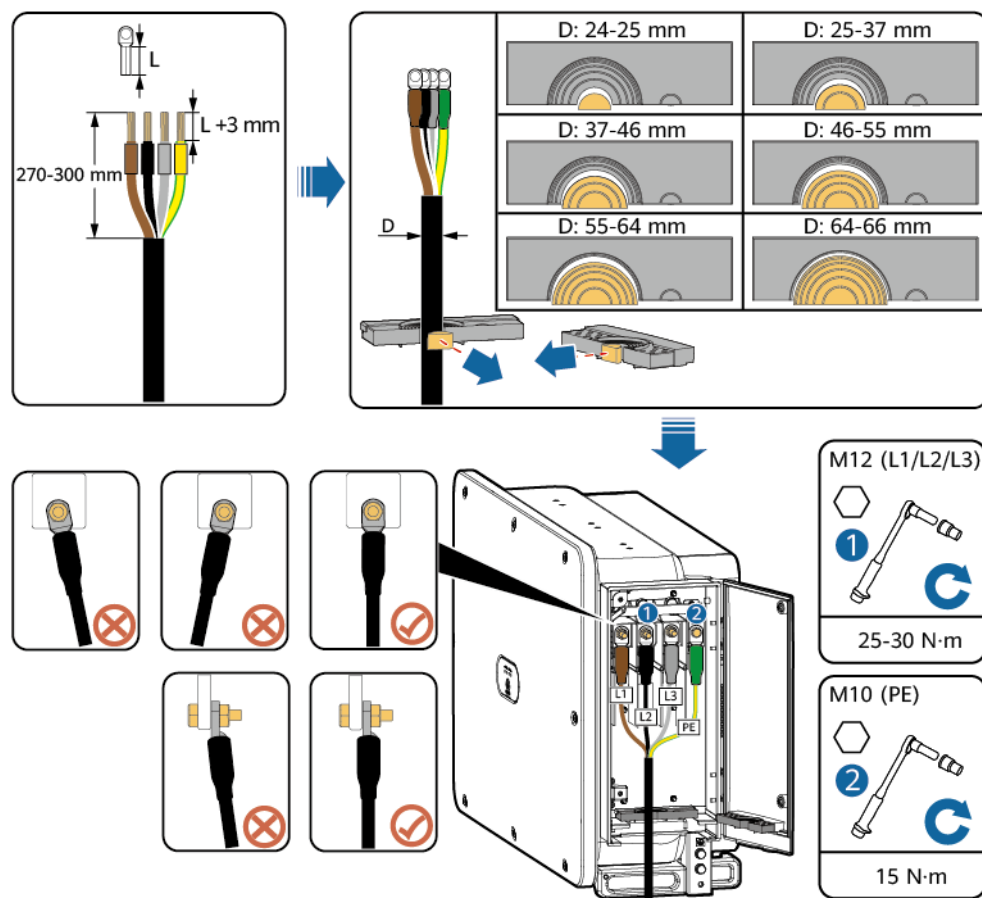

IS06I20041

---Fin

Cómo conectar el cable de salida de CA (unipolar)

Paso 1 Conecte el cable de CA a la regleta de conexión.

Figura 5-12 Conexión de cables

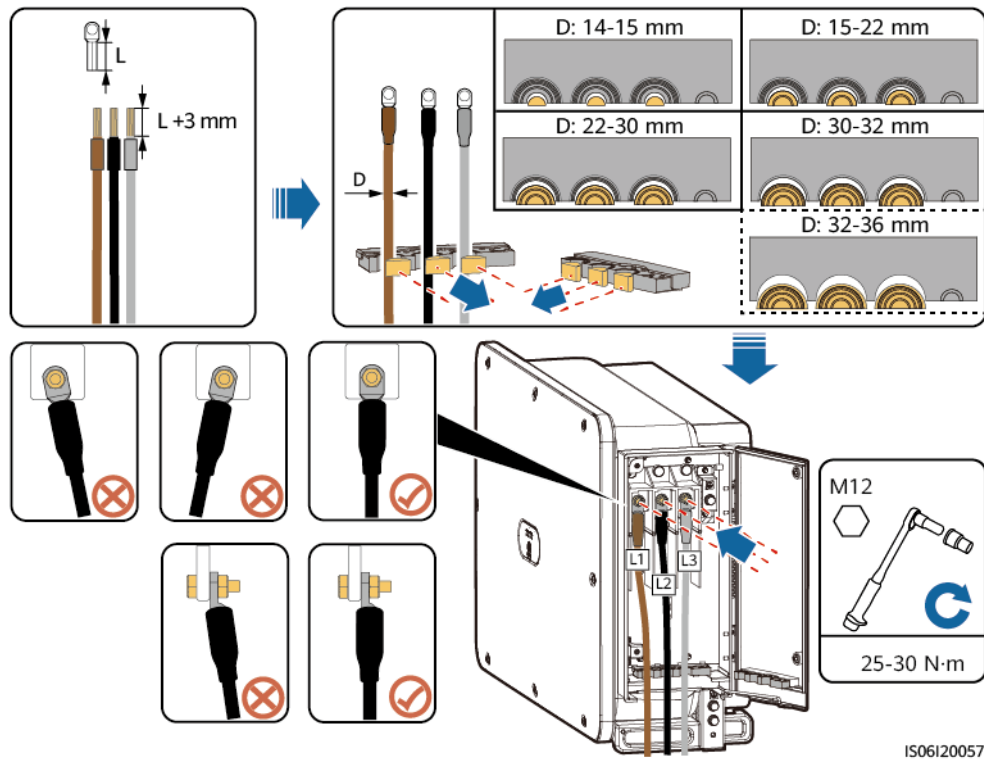

IS06I20057

---Fin

NOTA

Solo algunos modelos admiten el cable de 32-36 mm. Consulte la etiqueta pertinente para obtener la información sobre el tamaño que se admite.

Radio de curvatura

Figura 5-13 Radio de curvatura

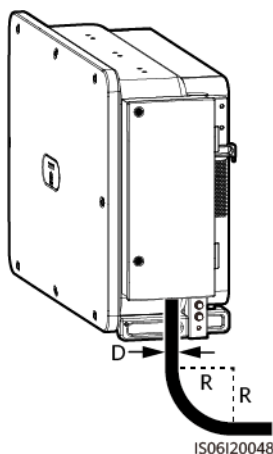

Cable multifilar		Cable unifilar	
No blindado	Blindado	No blindado	Blindado
$R \geq 15 D$	$R \geq 12 D$	$R \geq 20 D$	$R \geq 15 D$
R indica el radio de curvatura y D indica el diámetro exterior del cable.			

 **NOTA**

El cable de alimentación de CA debe ser enrutado verticalmente en el compartimento de mantenimiento.

5.7 Instalación del cable de entrada de CC

Precauciones

 **PELIGRO**

- Antes de conectar el cable de entrada de CC, asegúrese de que el voltaje de CC esté dentro del rango de seguridad (inferior a 60 VCC) y de que los tres interruptores de CC del inversor se encuentren en la posición OFF. De lo contrario, se podrían producir descargas eléctricas.
- Cuando el inversor opera en el modo de conexión a la red eléctrica, no realice tareas de mantenimiento ni haga operaciones en el circuito de CC, lo que incluye conectar o desconectar un string fotovoltaico o un módulo fotovoltaico en el string fotovoltaico. De lo contrario, podrían ocasionarse descargas eléctricas o arcos, que a su vez pueden provocar incendios.

 **ADVERTENCIA**

Asegúrese de que se cumplan las siguientes condiciones. De lo contrario, el inversor puede dañarse, o incluso podría producirse un incendio.

- La tensión de circuito abierto de cada string fotovoltaico debe ser siempre de 1500 VCC o menos.
- Las polaridades de las conexiones eléctricas deben ser correctas en el lado de entrada de CC. Los bornes positivo y negativo de un módulo fotovoltaico deben conectarse a los correspondientes bornes de entrada positivo y negativo de CC del inversor.

AVISO

- Asegúrese de que la salida del módulo fotovoltaico esté bien aislada con respecto a la tierra.
- Los strings fotovoltaicos que se conectan al mismo circuito MPPT deben contener la misma cantidad de módulos fotovoltaicos idénticos.
- El inversor solar no admite la conexión totalmente en paralelo de cadenas fotovoltaicas (conexión totalmente en paralelo: las cadenas fotovoltaicas se conectan entre sí en paralelo fuera del inversor solar y después se conectan al inversor solar de forma independiente).
- Durante la instalación de los strings fotovoltaico y del inversor, los bornes positivo o negativo de los strings fotovoltaicos pueden entrar en cortocircuito a tierra si los cables de alimentación no están instalados o guiados correctamente. En este caso, podría generarse un cortocircuito de CA o de CC y dañarse el inversor. Los daños provocados al dispositivo no están cubiertos por ninguna garantía ni acuerdo de servicio.

Descripción del terminal

El inversor proporciona 18 bornes de entrada de CC controlados por sus tres interruptores de CC. DC SWITCH 1 controla los bornes de entrada de CC 1-6, DC SWITCH 2 controla los bornes de entrada de CC 7-12 y DC SWITCH 3 controla los bornes de entrada de CC 13-18.

Figura 5-14 Bornes de CC

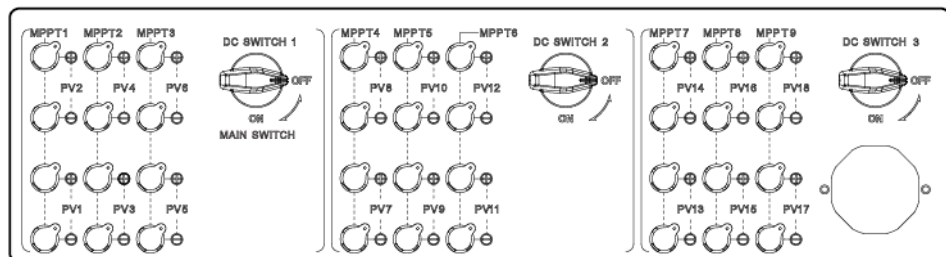

IS06W00062

Cuando la entrada de CC no está íntegramente configurada, los terminales de entrada de CC deben cumplir con los siguientes requisitos:

1. Distribuir uniformemente los cables de alimentación de entrada de CC en los terminales de entrada de CC controlados por los tres interruptores de CC. Se prefiere el DC SWITCH 1.
2. Maximizar el número de circuitos MPPT conectados.

Descripción de cableado de conectores en forma de Y

AVISO

- Se pueden comprar los conectores en forma de Y desde Huawei o los fabricantes de acuerdo con los siguientes modelos recomendados: Si la corriente nominal del fusible del conector en forma de Y es de 15 A, el modelo recomendado es 904095944 (Luxshare) o A040959443039 (Comlink); si el corriente nominal del fusible del conector en forma de Y es de 20 A, el modelo recomendado es 904095945 (Luxshare) o A040959453039 (Comlink).
- Al conectar los cables a los conectores en forma de Y, asegúrese de que los conectores que se emparejarán se adapten entre sí y que sean del mismo fabricante. De lo contrario, la resistencia de contacto de los conectores puede exceder el valor permitido. En este caso, los conectores se pueden calentar y oxidar, lo que causará fallos.
- Asegúrese de que las tuercas de bloqueo de todos los conectores estén apretadas.
- No ate más de tres cajas de fusibles juntas. De lo contrario, los fusibles y sus cajas se dañarían por sobrecalentamiento. Se recomienda reservar una distancia de 10 mm o más entre las cajas de fusibles. Y no las ate con otros conductores emisores de calor.
- No coloque el arnés de conector en forma de Y en el suelo. Se debe reservar una distancia segura entre el arnés de conector en forma de Y y el suelo para evitar los impactos al arnés causados por agua en el suelo.
- Se recomienda que los conectores de derivación en Y se conecten desde el lado de las cadenas FV y que se aten a los seguidores FV.
- Los terminales de entrada de CC del inversor solar son propensos a dañarse por tensión. Cuando los conectores en forma de Y están conectados al inversor solar, ate y asegúrelos para evitar que los terminales de entrada de CC sufran fuerza. Para más información, consulte [A Cómo asegurar los conectores en forma de Y](#).

Reglas de cableado:

1. El polo PV+ del lado de las cadenas debe conectarse al polo PV+ del SUN2000, mientras que el polo PV- del lado de las cadenas debe conectarse al polo PV- del lado del SUN2000.
2. Conecte de manera preferencial y uniforme los conectores en forma de Y a los MPPT controlados por los interruptores DC SWITCH 1 o DC SWITCH 2.

Cantidad de conjuntos de conectores en Y	MPPT recomendado por conectar	Cantidad de conjuntos de conectores en Y	MPPT recomendado por conectar
1	MPPT1	2	MPPT1 y MPPT4
3	MPPT1, MPPT3 y MPPT4	4	MPPT1, MPPT3, MPPT4, y MPPT6
5	MPPT1, MPPT2, MPPT3, MPPT4, y MPPT5	6	MPPT1, MPPT2, MPPT3, MPPT4, MPPT5, y MPPT6

Cantidad de conjuntos de conectores en Y	MPPT recomendado por conectar	Cantidad de conjuntos de conectores en Y	MPPT recomendado por conectar
7	MPPT1, MPPT2, MPPT3, MPPT4, MPPT5, MPPT6, y MPPT7	8	MPPT1, MPPT2, MPPT3, MPPT4, MPPT5, MPPT6, MPPT7, y MPPT8
9	MPPT1, MPPT2, MPPT3, MPPT4, MPPT5, MPPT6, MPPT7, MPPT8, y MPPT9	N/A	N/A

Figura 5-15 Solución de conectores de derivación en Y

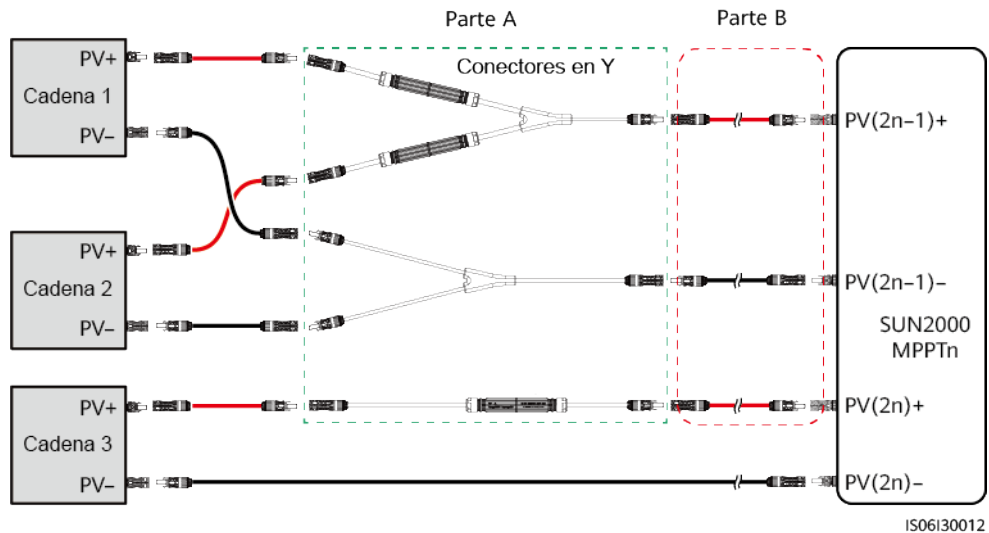

Caso	Modelo de conector de derivación en Y (parte A)	Descripción de la conexión
Conexión de conectores de derivación en Y a las cadenas FV (recomendada)	Todos los modelos	Utilice los bornes de CC entregados con los SUN2000 para conectar la parte B a los SUN2000.

Caso	Modelo de conector de derivación en Y (parte A)	Descripción de la conexión
Conexión de conectores de derivación en Y al SUN2000	Modelos recomendados por Huawei	La parte A se puede conectar al SUN2000 directamente; la parte B no es necesaria.
	Otros modelos	Para asegurarse de que los bornes de la parte A coincidan con los bornes de CC del SUN2000, se debe conectar la parte B a la parte A del SUN2000. Utilice los bornes de CC entregados con el SUN2000 para conectar la parte B a dicho equipo.

Especificaciones de los cables

Tipo de cable	Sección del conductor (unidad: mm ²)	Diámetro externo del cable (unidad: mm)
Cable fotovoltaico que cumple con el estándar de 1500 V	4-6	4,7-6,4

AVISO

No se recomienda usar cables muy rígidos, tales como cables blindados, dado que puede producirse un contacto deficiente cuando los cables se curvan.

Procedimiento

AVISO

- Use los conectores fotovoltaicos MC4 EVO2 entregados con el inversor. Si los conectores fotovoltaicos se pierden o se dañan, compre conectores del mismo modelo. Los daños ocasionados en el dispositivo por conectores fotovoltaicos incompatibles están fuera del alcance de la garantía.
- Utilice los modelos recomendados de crimpadora y de llave de extracción de tuercas, o póngase en contacto con el distribuidor Staubli.

Paso 1 Instale el cable de entrada de CC.

AVISO

- El rango de medición de tensión de CC del multímetro debe ser de al menos 1500 V.
- Si la tensión es un valor negativo, la polaridad de entrada de CC es incorrecta y necesita corrección.
- Si la tensión es superior a 1500 V, hay demasiados módulos fotovoltaicos configurados en la misma cadena. Retire algunos módulos fotovoltaicos.
- Conecte el conector de cadena FV al conector del inversor y tire hacia atrás el conector de cadena FV en dirección axial para comprobar si los conectores están conectados de forma segura.
- El conector debe estar conectado de forma segura. Los daños causados por una conexión mal hecha no están cubiertos por la garantía.

Figura 5-16 Conexión de cables



Figura 5-17 Conexión del conector



AVISO

Durante el proceso de cableado de alimentación de entrada de CC, deje al menos 50 mm de holgura. La tensión axial en los conectores FV no debe exceder 80 N. No debe generarse tensión radial ni par de torsión en los conectores FV.

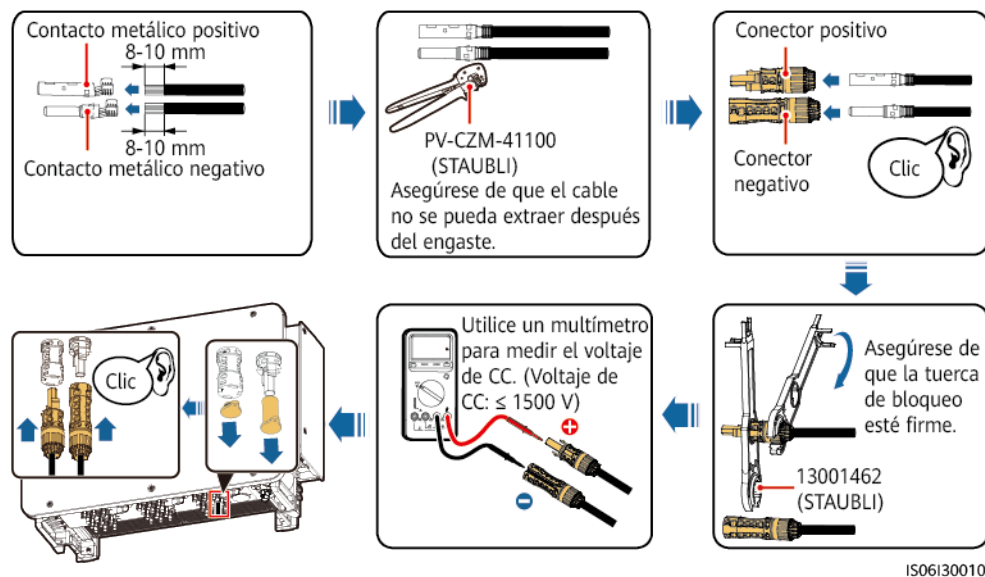
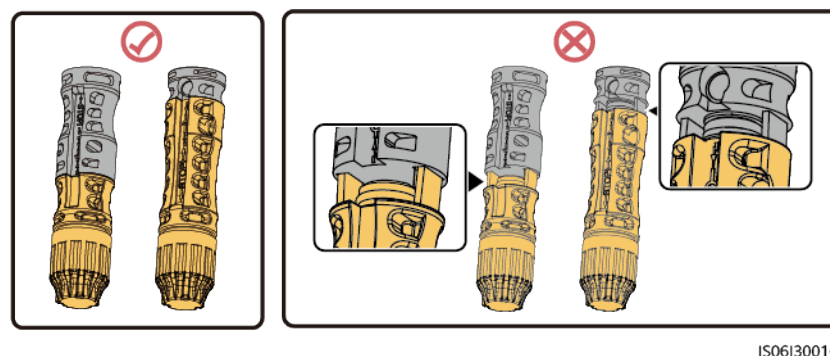
Figura 5-18 Requisitos del proceso de cableado de alimentación de entrada de CC

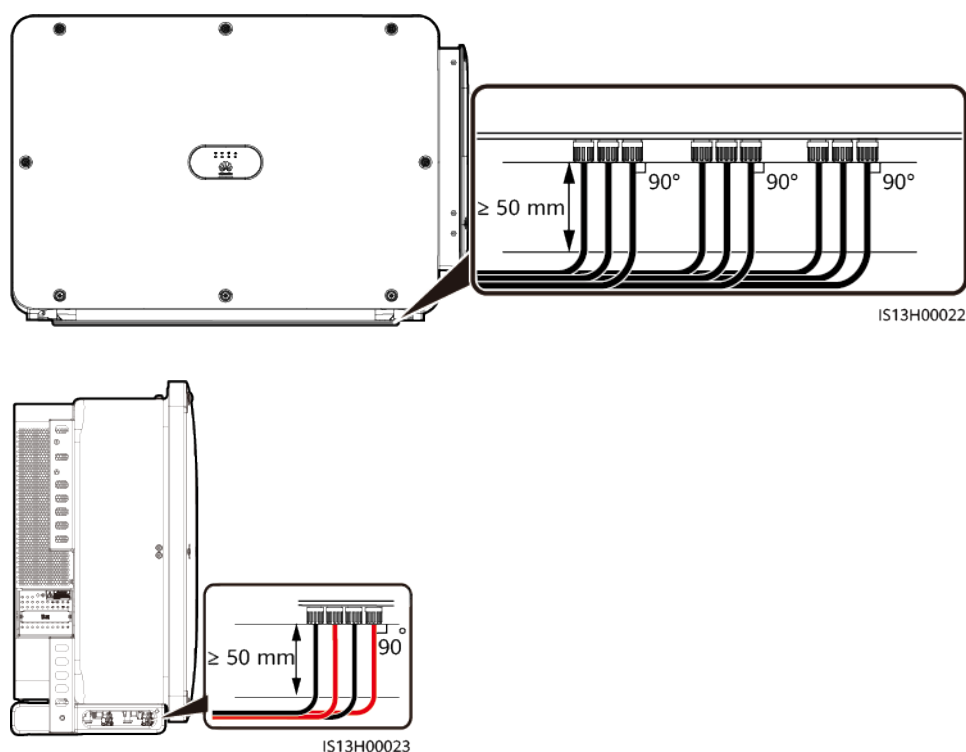

---Fin

5.8 Instalación del cable de comunicaciones

Precauciones

Cuando instale cables de comunicación, sepárelos de los cables de alimentación para evitar que se vean afectadas las comunicaciones.

Definición de pines y puertos de comunicación

Figura 5-19 Puertos de comunicación

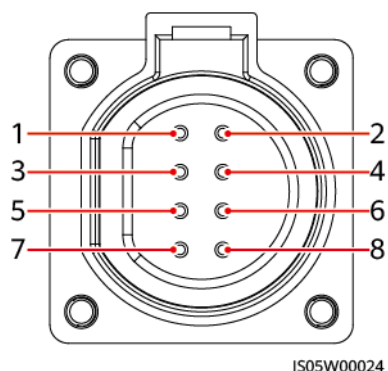

Puerto	Pin	Definición	Pin	Definición	Descripción
RS485-1	1	RS485A IN, señal diferencial RS485 de signo positivo	2	RS485A IN, señal diferencial RS485 de signo positivo	Se utiliza para conectar los inversores en cascada o para conectarse a dispositivos tales como el SmartLogger.
	3	RS485B IN, señal diferencial RS485 con signo negativo	4	RS485B IN, señal diferencial RS485 con signo negativo	
PE	5	PE, puesta a tierra de protección	6	PE, puesta a tierra de protección	-
RS485-2	7	Señal diferencial RS485A, RS485 con signo positivo	8	RS485B, señal diferencial RS485 con signo negativo	Se utiliza para conectarse a dispositivos secundarios RS485.

Procedimiento

Paso 1 Instale el cable de comunicaciones.

Figura 5-20 Conexión de cables (boquilla de goma de cuatro orificios de 4 a 8 mm)

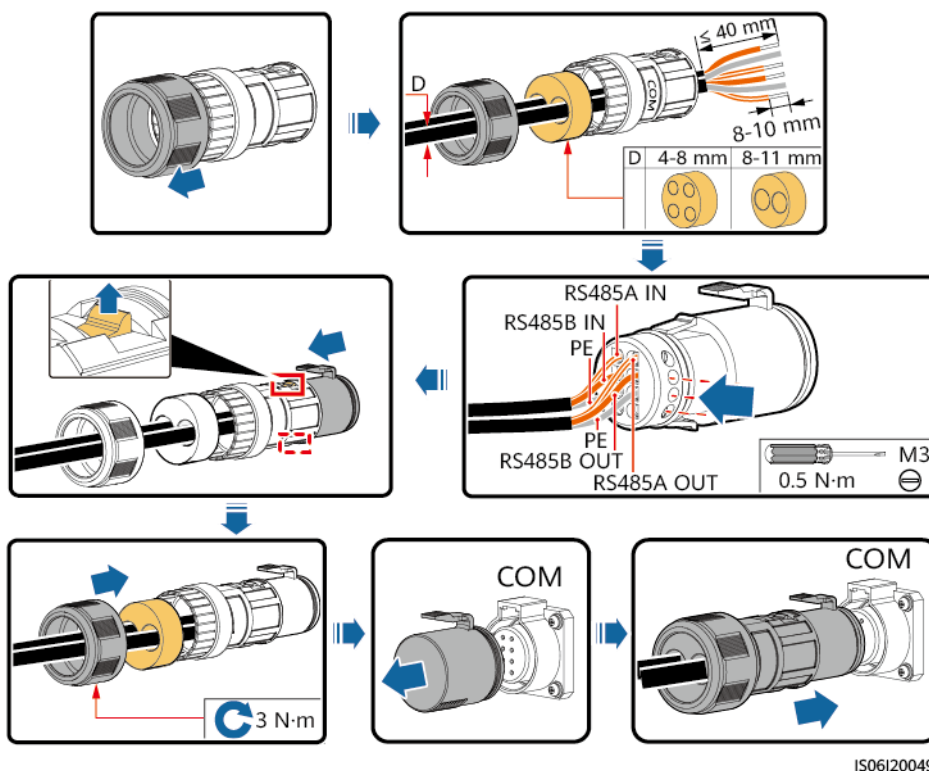

IS06I20049

AVISO

Bloquee los orificios para cables no utilizados con boquillas y ajuste el prensacable.

Figura 5-21 Conexión de cables (boquilla de goma de dos orificios de 4 a 8 mm)

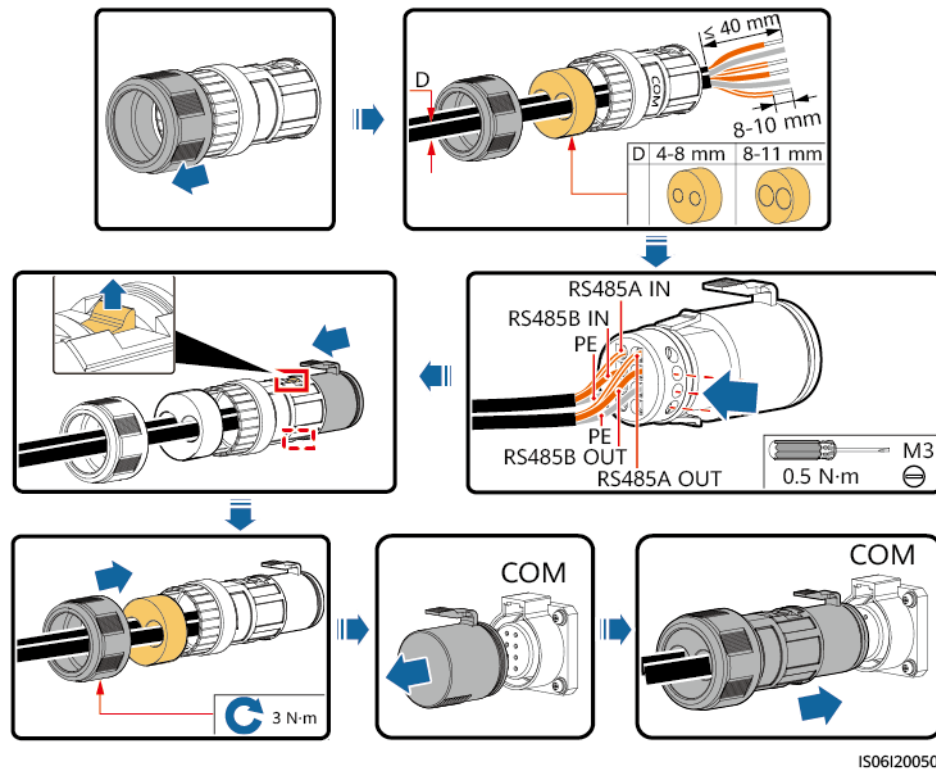

AVISO

- Si se deben conectar tres cables de comunicación, utilice la boquilla de goma de tres orificios que está fijada al compartimento de mantenimiento.
- Bloquee los orificios para cables no utilizados con boquillas y ajuste el prensacable.

----Fin

5.9 Cómo cerrar la puerta del compartimento de mantenimiento

Procedimiento

- Paso 1** Ajuste la barra de soporte, cierre de la puerta del compartimento de mantenimiento y ajuste los dos tornillos de la puerta.

Figura 5-22 Cierre de la puerta

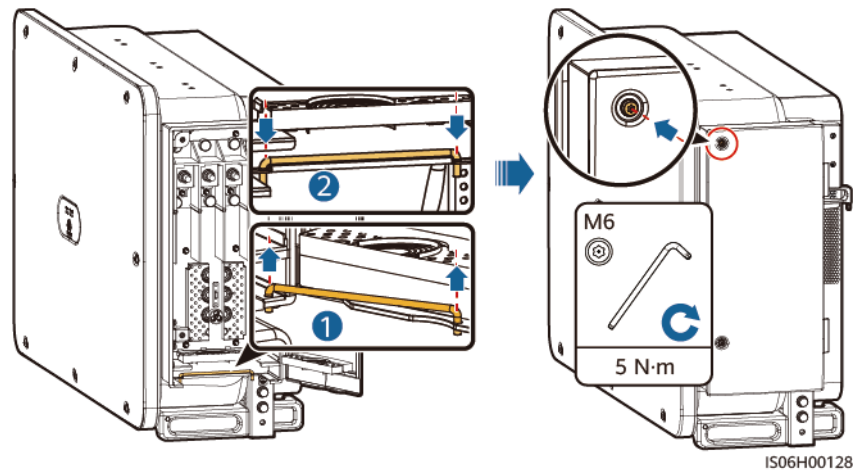

---Fin

6 Puesta en servicio del sistema

6.1 Comprobación antes del encendido

1. El inversor debe estar instalado de forma correcta y firme.
2. Compruebe que los interruptores de CC y que el interruptor de salida de CA aguas abajo estén en la posición OFF.
3. Compruebe que todos los cables de tierra estén conectados de forma segura y fiable.
4. Todos los cables de salida de CA deben estar conectados de forma correcta y firme, sin circuitos abiertos ni cortocircuitos.
5. Todos los cables de entrada de CC deben estar conectados de forma correcta y firme, sin circuitos abiertos ni cortocircuitos.
6. El cable de comunicación debe estar conectado de forma correcta y firme.
7. Compruebe que el interior del compartimento de mantenimiento esté limpio y ordenado, sin presencia de elementos extraños.
8. La puerta del compartimento de mantenimiento está cerrada y los tornillos correspondientes están ajustados.
9. Los bornes de entrada de CC inactivos están sellados.
10. Los puertos USB inactivos tienen tapones resistentes al agua.

6.2 Encendido del sistema

Precauciones

 **ADVERTENCIA**

Cuando el LED2 permanece encendido en verde sin parpadear (lo que significa que el inversor está conectado a la red eléctrica), no encienda ningún interruptor de CC. Si lo hace, el inversor puede dañarse porque no se detecta la resistencia de aislamiento.

AVISO

- Antes de encender el interruptor de CA entre el SUN2000 y la red eléctrica, utilice un polímetro ajustado en la posición de CA para comprobar que la tensión de CA esté dentro del intervalo especificado.
 - Si el inversor ha estado sin funcionar durante más de medio año después de su montaje, debe ser verificado y probado por profesionales antes de hacerlo funcionar de nuevo.
 - No ponga el interruptor de CC en la posición descargada .
 - Cuando el sistema está encendido o en funcionamiento, no coloque obstáculos (como cables) para bloquear la rotación del mango ni sujete el mango con la mano. Si lo hace, el interruptor de CC no podrá desconectarse automáticamente.
-

Procedimiento

Paso 1 Encienda el interruptor de CA que se encuentra entre el inversor y la red eléctrica.

AVISO

Si realiza el paso **Paso 2** antes del **Paso 1**, el inversor informará de un fallo de apagado anormal. El inversor puede iniciarse con normalidad después de que el fallo se rectifique automáticamente.

Paso 2 Configure DC SWITCH 1 (MAIN SWITCH) en la parte inferior del chasis de SUN2000 a la posición ON. Cuando escuche un clic, esto indicará que el interruptor está en la posición ON.

Paso 3 Compruebe el estado de LED 1: si está verde sin parpadear, configure DC SWITCH 2 y DC SWITCH 3 en la posición ON.

----**Fin**

7 Interacciones hombre-máquina

7.1 Operaciones con la aplicación SUN2000

7.1.1 Presentación de la aplicación

Functions

- La aplicación FusionSolar se recomienda cuando el SUN2000 está conectado a la nube de alojamiento de FusionSolar. La aplicación SUN2000 se recomienda cuando el SUN2000 está conectado a otros sistemas de gestión.
- La aplicación SUN2000 o FusionSolar (en adelante, la aplicación) es una aplicación de teléfono móvil que se comunica con el SUN2000 a través de un módulo WLAN/Bluetooth o un cable de datos USB para permitir la consulta de alarmas, la configuración de parámetros y la realización de mantenimiento de rutina como plataforma de mantenimiento de fácil uso.

Modo de conexión

Una vez encendido el lado de CC o de CA del SUN2000, usted puede conectar la aplicación al inversor a través de un módulo WLAN, un módulo Bluetooth o un cable de datos USB.

AVISO

- A través de un módulo WLAN: Se admite el módulo WLAN USB-Adapter2000-C.
 - A través de un módulo Bluetooth: Se admite el módulo Bluetooth USB-Adapter2000-B.
 - A través de un cable de datos USB: Se admite el puerto USB 2.0 Use el cable de datos USB suministrado con el teléfono móvil.
 - Sistema operativo del teléfono móvil: Android 4.0 o posterior.
 - Marcas de teléfonos recomendadas: Huawei y Samsung.
-

Figura 7-1 Conexión a través de un módulo WLAN o un módulo Bluetooth

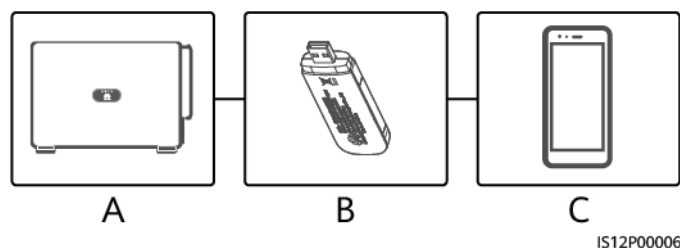

(A) SUN2000

(B) Módulo WLAN o módulo Bluetooth

(C) Teléfono móvil

Figura 7-2 Conexión a través de un cable de datos USB

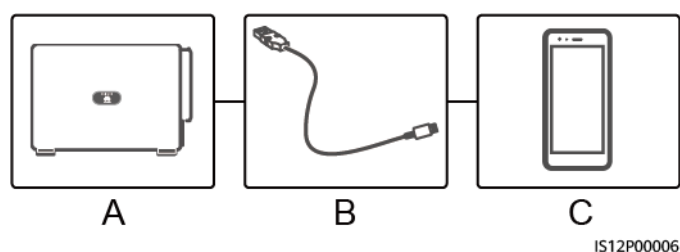

(A) SUN2000

(B) Cable de datos USB

(C) Teléfono móvil

AVISO

- Cuando utilice la aplicación SUN2000 para configurar parámetros para el inversor, no se mostrarán los elementos de configuración en determinadas pantallas de ajustes de parámetros si el interruptor de CA entre el inversor y la red eléctrica está encendido, pero ninguno de los tres interruptores de CC del inversor está en la posición ON. Coloque los tres interruptores de CC en la posición ON y después vuelva a configurar los parámetros correspondientes.
- Si cambia el código de la red eléctrica, es posible que se restablezcan algunos valores de fábrica. Después de haber cambiado el código de red, compruebe si ello ha afectado a los parámetros previamente configurados.
- Al dar un comando de reinicio, restablecimiento de los valores fábrica, apagado o upgrade a los inversores solares, es posible que se genere un fallo en la conexión a la red eléctrica, lo que afecta a la producción energética.
- Solo los profesionales tienen permitido configurar los parámetros de la red eléctrica, los parámetros de protección, los parámetros de las funciones y los parámetros de ajuste de alimentación de los inversores solares. Si los parámetros de la red eléctrica, los parámetros de protección y los parámetros de funciones se configuran de forma incorrecta, es posible que los inversores solares no se conecten a la red eléctrica. Si los parámetros de ajuste de alimentación se configuran de forma incorrecta, es posible que los inversores solares no se conecten a la red eléctrica según lo requerido. En estos casos, se verá afectada la producción energética.

📖 NOTA

- Los parámetros configurables varían en función del código de red. Prevalecerá la pantalla real.
- Los nombres de los parámetros, los rangos de valores y los valores predeterminados están sujetos a cambios. Prevalecerá la pantalla real.

7.1.2 Cómo descargar e instalar la aplicación

- Aplicación FusionSolar: Escanee el código QR para descargar e instalar la aplicación.
- Aplicación SUN2000: Inicie sesión en Huawei AppGallery (<https://appstore.huawei.com>), busque **SUN2000**, y descargue el paquete de instalación. También puede escanear el código QR (<https://appgallery.cloud.huawei.com/appdl/C10279542>) para descargar el paquete de instalación.

Código QR:

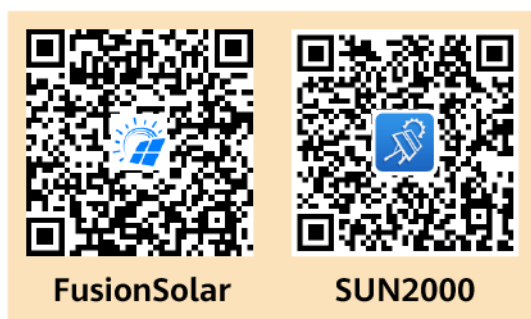

7.1.3 Cómo iniciar sesión en la aplicación

Prerrequisitos

- El lado de CC o de CA del SUN2000 debe recibir alimentación.
- Conexión vía módulo WLAN o módulo Bluetooth:
 - a. El módulo WLAN o el módulo Bluetooth debe estar conectado al puerto **USB** que se encuentra en la parte inferior del SUN2000.
 - b. La función WLAN o Bluetooth debe estar habilitada.
 - c. Se debe mantener el teléfono móvil a un máximo de 5 m de distancia del SUN2000. De lo contrario, la comunicación entre ellos podría verse afectada.
- Conexión a través de un cable USB:
 - a. El cable de datos USB debe estar conectado del puerto USB que se encuentra en la parte inferior del SUN2000 al puerto USB del teléfono móvil.
 - b. Si el cable de datos USB está correctamente conectado, aparecerá en el teléfono el mensaje **Conectado como dispositivo multimedia**. Si no aparece, el cable no está conectado.

Procedimiento

1. Ejecute la aplicación y seleccione un modo de conexión.

 **NOTA**

- Las capturas de pantalla de este documento corresponden a la versión 3.2.00.013 (Android) de la aplicación SUN2000 y a la versión 5.7.010 (Android) de la aplicación Fusion Solar.
 - Cuando se utiliza la conexión WLAN, se debe escanear el código QR del módulo WLAN para acceder a la pantalla de inicio de sesión.
 - Cuando se utiliza la conexión WLAN, el nombre inicial de la zona WLAN es **Adapter-SN de módulo de WLAN**, y la contraseña inicial es **Changeme**. En el primer encendido, utilice la contraseña inicial y cámbiela inmediatamente después del inicio de sesión. Para garantizar la seguridad de la cuenta, cambie la contraseña periódicamente y recuerde la nueva. De lo contrario, la contraseña podría divulgarse. Si no se cambia la contraseña durante un largo periodo, hay riesgo de que la roben o la descifren. Si la contraseña se pierde, no será posible acceder a los dispositivos. En estos casos, el usuario es responsable de cualquier pérdida ocasionada a la planta de celdas fotovoltaicas.
 - Si se utiliza la conexión Bluetooth, el nombre del dispositivo Bluetooth aparece después de **últimos 8 dígitos del código de barras con número de serie+HWAPP**.
 - Después de seleccionar **Usar de forma predeterminada para este accesorio USB**, no aparecerá el mensaje que solicita confirmar el acceso USB si vuelve a iniciar sesión en la aplicación sin extraer el cable de datos USB.
- a. (Caso donde el SUN2000 está conectado a la nube donde se aloja FusionSolar) Ejecute la aplicación FusionSolar y acceda a la pantalla **Puesta en servicio del dispositivo**.

Figura 7-3 Selección de un modo de conexión (con acceso a la red)



Figura 7-4 Selección de un modo de conexión (sin acceso a la red)



- b. (Caso donde el SUN2000 está conectado a otros sistemas de gestión) Ejecute la aplicación FusionSolar y acceda a la pantalla de operación.

Figura 7-5 Cómo seleccionar un método de conexión

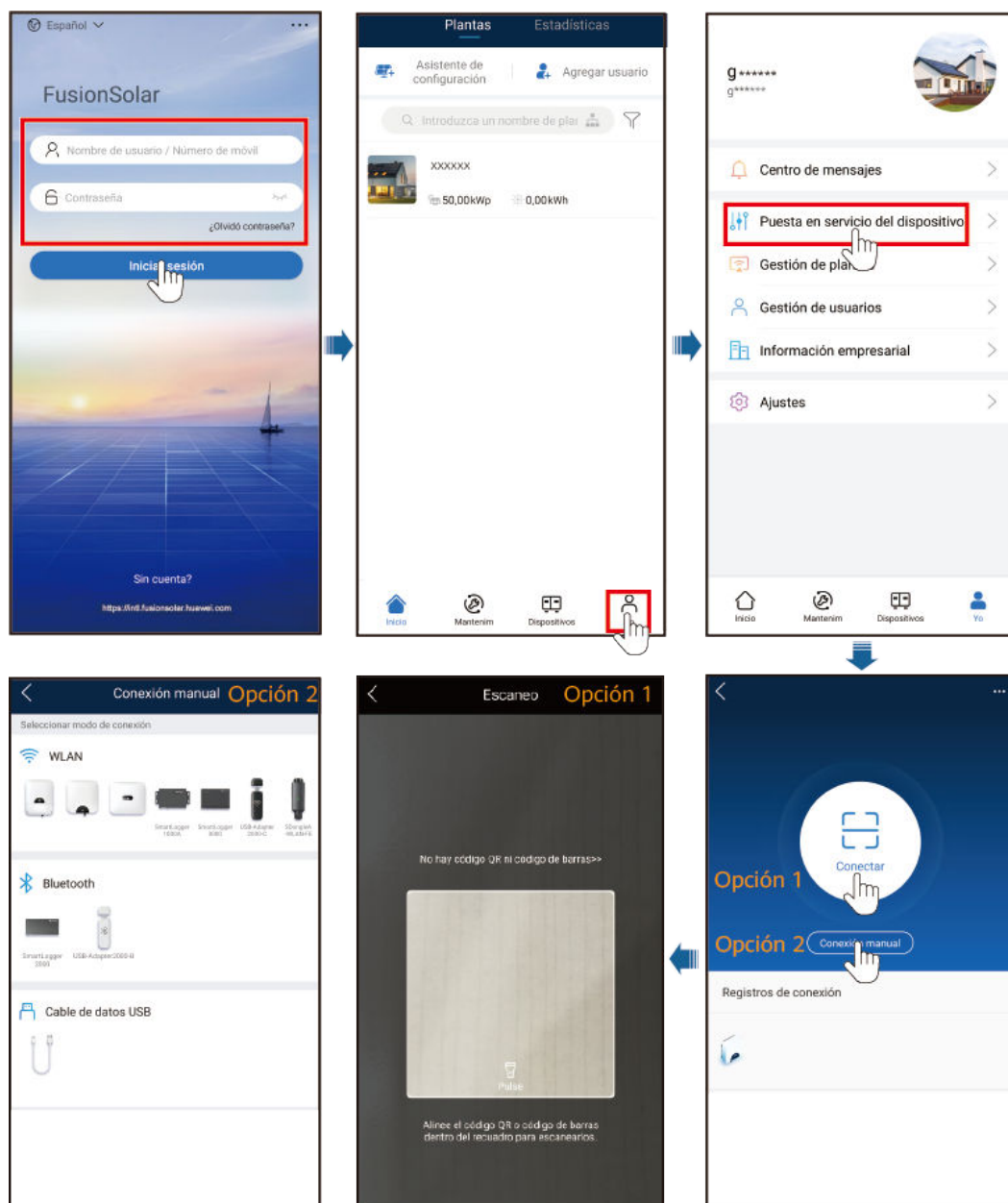
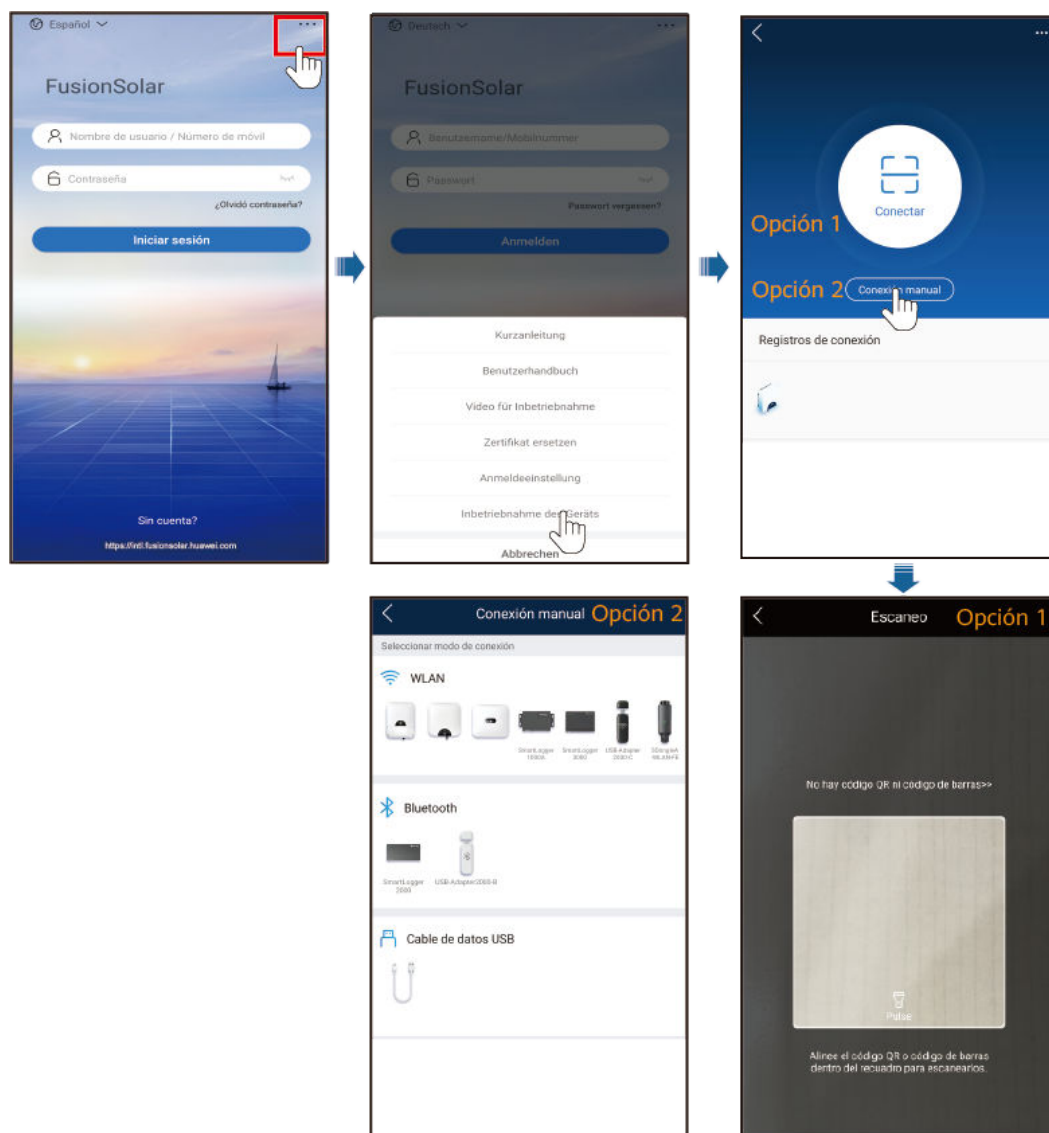
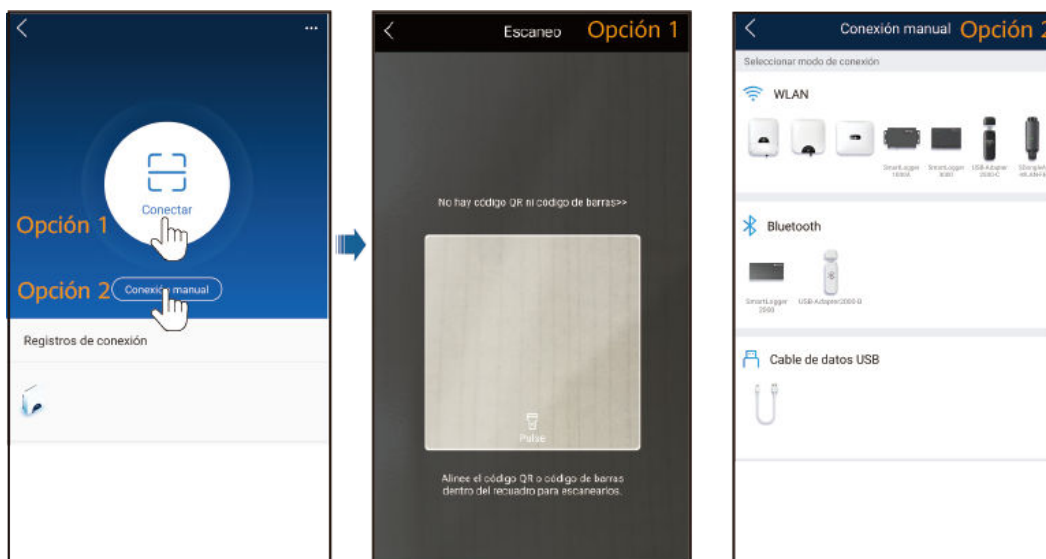

2. Seleccione el usuario para el inicio de sesión e introduzca la contraseña correspondiente para acceder a la pantalla de ajustes rápidos o a la pantalla del menú principal.

AVISO

- La contraseña de inicio de sesión es igual a la del SUN2000 conectado a la aplicación y se usa solo cuando el SUN2000 se conecta a la aplicación.
- Las contraseñas iniciales de **Usuario común**, **Usuario avanz** y **Usuario esp** son todas **00000a**.
- En el primer encendido, utilice la contraseña inicial y cámbiela inmediatamente después del inicio de sesión. Para garantizar la seguridad de la cuenta, cambie la contraseña periódicamente y recuerde la nueva. De lo contrario, la contraseña podría divulgarse. Si no se cambia la contraseña durante un largo periodo, hay riesgo de que la roben o la descifren. Si la contraseña se pierde, no será posible acceder a los dispositivos. En estos casos, el usuario es responsable de cualquier pérdida ocasionada a la planta de celdas fotovoltaicas.
- Durante el inicio de sesión, si se introduce una contraseña incorrecta cinco veces consecutivas (el intervalo entre dos introducciones consecutivas es inferior a 2 minutos), la cuenta se bloqueará durante 10 minutos. La contraseña debe contener seis caracteres.
- Si inicia sesión en la aplicación después de que el dispositivo se conecte a la aplicación por primera vez o después del restablecimiento de los valores de fábrica, se mostrará la pantalla de ajustes rápidos. Configure los parámetros básicos según se solicite. Si no configura los parámetros básicos del inversor en la página de ajustes rápidos, la pantalla se seguirá mostrando cuando inicie sesión en la aplicación la próxima vez.
- Para configurar los parámetros básicos del SUN2000 en la pantalla de ajustes rápidos, seleccione **Usuario avanzado**. Si iniciar sesión como **Usuario común** o **Usuario especial** introduzca la contraseña del usuario avanzado para acceder a la pantalla **Ajustes rápidos**.

Figura 7-6 Iniciar sesión

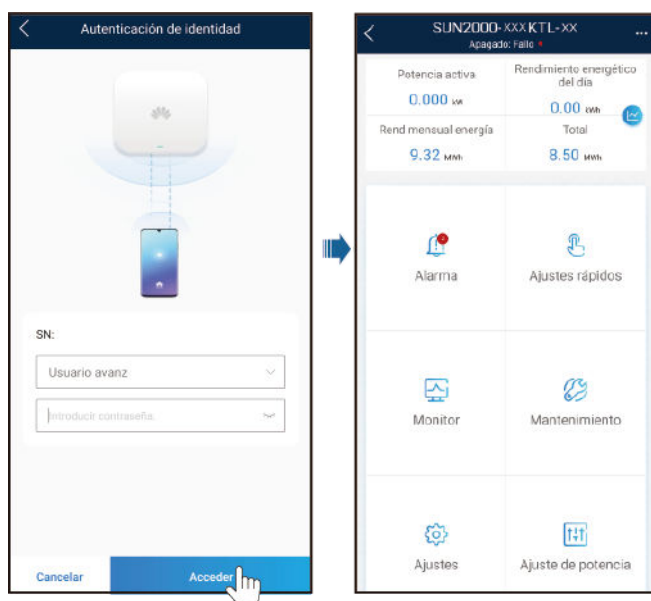

7.1.4 Opérations relatives à l'utilisateur avancé

Si vous vous connectez à l'appli comme Util. avancé, vous pouvez définir les paramètres deréseau, les paramètres de protection et les paramètres de fonctions pour le SUN2000.

7.1.4.1 Cómo configurar los parámetros de la red eléctrica

Procedimiento

Paso 1 Pulse **Menú de función > Ajustes > Parámetros de la red** para acceder a la pantalla de configuración de parámetros.

Figura 7-7 Parámetros de la red eléctrica (usuario avanzado)

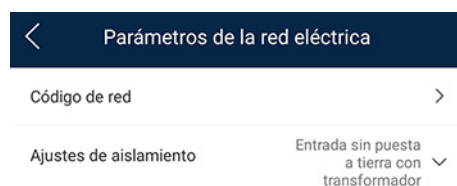

----Fin

Lista de parámetros

N.º	Parámetro	Descripción
1	Código de red	Configure este parámetro según el código de red del país o de la región en donde se utiliza el inversor y el escenario de aplicación de este.
2	Ajustes de aislamiento	Especifica el modo de operación del inversor según el estado de la puesta a tierra del lado de CC y la conexión con la red.

7.1.4.2 Configuración de parámetros de protección

Procedimiento

Paso 1 Seleccione **Menú de función > Ajustes > Parámetros de protección** para acceder a la pantalla de ajustes.

Figura 7-8 Parámetros de protección (usuario avanzado)



----Fin

Lista de parámetros

No.	Parameter	Description
1	Umbral de protección de resistencia de aislamiento (MΩ)	Para garantizar la seguridad del dispositivo, el inversor detecta la resistencia de aislamiento del lado de la entrada con respecto a la puesta a tierra cuando comienza una autocomprobación. Si el valor detectado es menor que el valor preestablecido, el inversor no se conectará a la red.

7.1.4.3 Configuración de parámetros de funciones

Procedimiento

Paso 1 Seleccione **Menú de función > Ajustes > Parámetros de funciones** para acceder a la pantalla de ajustes.

Figura 7-9 Parámetros de funciones (usuario avanzado)

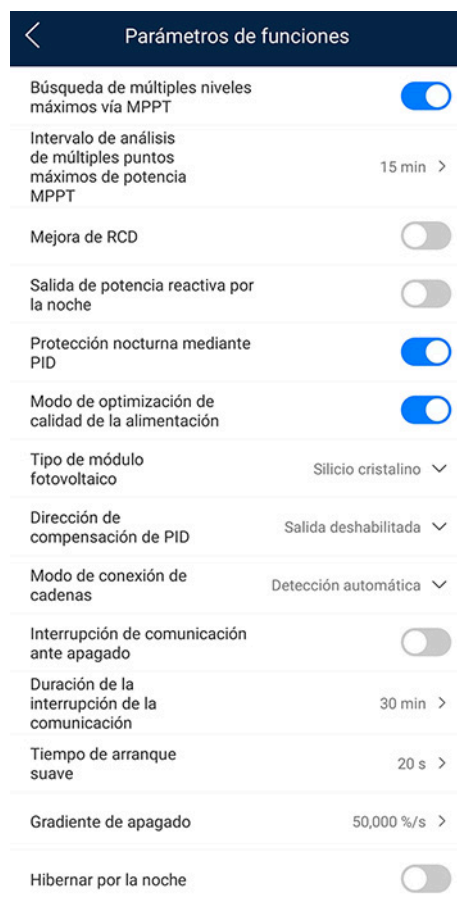

----Fin

Lista de parámetros

N.º	Parámetro	Descripción	Observaciones
1	Búsqueda de múltiples niveles máximos vía MPPT	Cuando el inversor se utiliza en escenarios donde las cadenas fotovoltaicas reciben una cantidad significativa de sombra, configure este parámetro como Habilitar . A continuación, el inversor llevará a cabo el escaneo de MPPT a intervalos regulares para localizar la energía máxima.	-
2	Intervalo de búsqueda de múltiples niveles máximos vía MPPT (min)	Especifica el intervalo de análisis de MPPT.	Este parámetro aparece en pantalla cuando el campo Búsqueda de múltiples niveles máximos vía MPPT está configurado como Habilitar .

N.º	Parámetro	Descripción	Observaciones
3	Mejora en RCD	RCD significa corriente residual del inversor a tierra. Para garantizar la seguridad personal y del dispositivo, el RCD debe limitarse al valor especificado en el estándar. Si un interruptor de CA con función de detección de corriente residual está instalado fuera del inversor, esta función debe habilitarse para reducir la corriente residual generada cuando el inversor está funcionando, lo cual evita así operaciones erróneas del interruptor de CA.	-
4	Salida nocturna de potencia reactiva	En algunos escenarios específicos, la empresa de energía eléctrica requiere que el inversor pueda realizar la compensación de potencia reactiva por la noche para garantizar que el factor de potencia de la red eléctrica local cumpla con los requisitos.	Este parámetro aparece cuando el campo Ajustes de aislamiento se configura como Entrada no conectada a tierra (con TF) .
5	Protección nocturna mediante PID	Cuando el inversor genere potencia reactiva de noche y se configure Habilitar para este parámetro, el inversor se cerrará automáticamente si detecta un estado anormal de la compensación del PID.	-
6	Modo de optimización de calidad de la alimentación	Si este parámetro se configura como Habilitar , la corriente de salida armónica del inversor se optimizará.	-

N.º	Parámetro	Descripción	Observaciones
7	Tipo de módulo fotovoltaico	Este parámetro se utiliza para establecer diferentes tipos de módulos fotovoltaicos y la fecha y hora de apagado del módulo fotovoltaico de concentración. Si los módulos fotovoltaicos de concentración reciben sombra, la potencia cae drásticamente a 0 y el inversor se apaga. El rendimiento de energía se vería afectado, ya que la energía tarda demasiado tiempo en reanudarse, así como el inversor en reiniciarse. No es necesario establecer este parámetro para los módulos fotovoltaicos diáfanos ni para los de silicio cristalino.	<ul style="list-style-type: none"> ● Si este parámetro se configura como Silicio cristalino o Película, el inversor detecta automáticamente la potencia de los módulos fotovoltaicos cuando están en la sombra y se apaga si la potencia es demasiado baja. ● Cuando se utilizan módulos fotovoltaicos de concentración: <ul style="list-style-type: none"> – Si este parámetro se configura como CPV 1, el inversor puede reiniciarse rápidamente en 60 minutos si la potencia de entrada de los módulos fotovoltaicos cae considerablemente por estar a la sombra. – Si este parámetro se configura como CPV 2, el inversor puede reiniciarse rápidamente en 10 minutos si la potencia de entrada de los módulos fotovoltaicos cae considerablemente por estar a la sombra.
8	Dirección de compensación de PID integrada	Cuando el módulo de PID externo compensa la tensión de PID del sistema fotovoltaico, configure el campo Dirección de compensación de PID integrada con la dirección de compensación real del módulo de PID para que el inversor pueda generar potencia reactiva por la noche.	-

N.º	Parámetro	Descripción	Observaciones
9	Modo de conexión de cadenas	Especifica el modo de conexión de las cadenas fotovoltaicas.	<ul style="list-style-type: none"> ● Cuando las cadenas fotovoltaicas se conectan al inversor de manera separada (todas las cadenas fotovoltaicas separadas), no será necesario configurar este parámetro. El inversor puede detectar automáticamente el modo de conexión de las cadenas fotovoltaicas. ● Cuando las cadenas fotovoltaicas se conectan entre sí en paralelo fuera del inversor y, a continuación, se conectan con el inversor de manera independiente (todas las cadenas fotovoltaicas conectadas), configure este parámetro como Todas las cadenas fotovoltaicas conectadas.
10	Apagado automático por interrupción de la comunicación	Los estándares de determinados países y regiones requieren que el inversor se apague si la conexión permanece interrumpida durante un tiempo determinado.	Si el campo Apagado automático por interrupción de la comunicación está configurado como Habilitar y la comunicación del inversor se interrumpe durante un determinado periodo (configurado en el campo Duración de la interrupción de la comunicación), el inversor se apagará automáticamente.
11	Encendido automático por reanudación de la comunicación	Si este parámetro está configurado como Habilitar , el inversor se inicia automáticamente una vez recuperada la comunicación. Si este parámetro está configurado como Deshabilitar , el inversor debe iniciarse manualmente una vez recuperada la comunicación.	Este parámetro aparece en pantalla cuando el campo Apagado automático por interrupción de la comunicación está configurado como Habilitar .
12	Duración de la interrupción de la comunicación (min)	Especifica la duración para determinar la interrupción de la comunicación. Se utiliza para el apagado automático para fines de protección en caso de interrupción de la comunicación.	-
13	Fecha y hora de arranque suave (s)	Especifica la duración para que la potencia aumente gradualmente cuando se inicia el inversor.	-

N.º	Parámetro	Descripción	Observaciones
14	Gradiente de apagado (%/s)	Indica la velocidad de cambio de potencia cuando el inversor se apaga.	-
15	Hibernación nocturna	El inversor monitoriza las cadenas fotovoltaicas por la noche. Si este parámetro se configura como Habilitar , la función de monitorización del inversor hibernará por la noche para reducir el consumo de energía.	-
16	Comunicación por MBUS	Para el caso de inversores que admiten la comunicación RS485 y la comunicación por MBUS, se recomienda configurar este parámetro como Deshabilitar para reducir el consumo de energía.	-
17	Retrasar actualización	Este parámetro se utiliza principalmente en escenarios de actualización donde la fuente de alimentación fotovoltaica se desconecta de noche por la falta de luz solar o se vuelve inestable al amanecer o al atardecer por la poca cantidad de luz solar.	Cuando comienza la actualización del inversor, si el campo Retrasar actualización está configurado como Habilitar , el paquete de actualización se carga primero. Una vez que la fuente de alimentación fotovoltaica se recupera y se cumplen las condiciones de activación, el inversor activará la actualización automáticamente.
18	Comunicación RS485-2	Si se configura este parámetro como Habilitar , se puede usar el puerto RS485-2. Si no se utiliza el puerto, se recomienda configurar este parámetro como Deshabilitar para reducir el consumo de energía.	-
19	Duración para determinar la desconexión de la red durante un periodo breve (ms)	Los estándares de determinados países y regiones requieren que el inversor no se desconecte de la red eléctrica si esta última tiene un fallo de tiempo corto. Una vez rectificado el fallo, la potencia de salida del inversor se debe restaurar rápidamente.	-

7.1.5 Operaciones relacionadas con el usuario especial

Si inicia sesión en la aplicación como **Usuario esp**, podrá configurar los parámetros de la red, los parámetros de protección, los parámetros de funciones y los parámetros de ajuste de la red del SUN2000.

7.1.5.1 Configuración de los parámetros de la red eléctrica

Procedimiento

Paso 1 Seleccione **Menú de función > Ajustes > Parámetros de la red** para acceder a la pantalla de ajustes.

Figura 7-10 Parámetros de la red eléctrica (usuario especial)

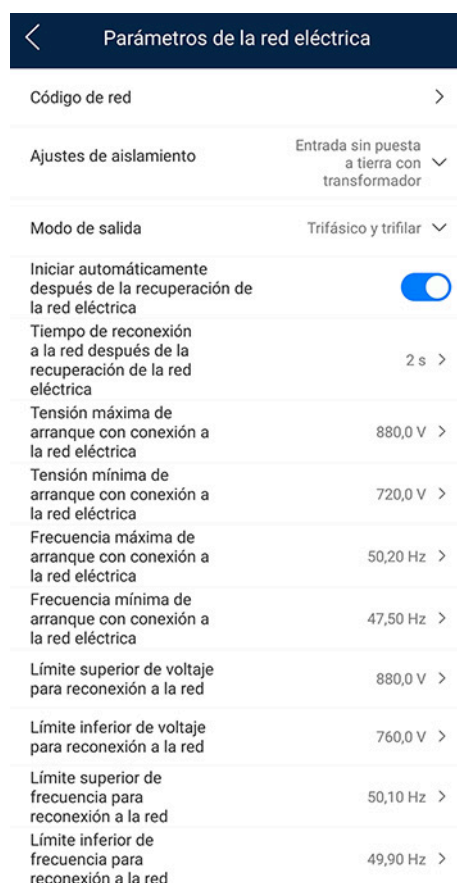

----Fin

Lista de parámetros

No.	Parameter	Description
1	Código de red	Configure este parámetro según el código de red del país o de la región en donde se utiliza el inversor y el escenario de aplicación de este.
2	Ajustes de aislamiento	Especifica el modo de operación del inversor según el estado de la puesta a tierra del lado de CC y la conexión con la red.
3	Modo de salida	Especifica si la salida del inversor tiene un conductor neutro según el escenario de aplicación.

No.	Parameter	Description
4	Arranque automático ante recuperación de la red	Especifica si se permite que el inversor se inicie automáticamente después de la recuperación de la red.
5	Tiempo de recuperación de la conexión ante fallos de la red (s)	Especifica el tiempo de espera para que el inversor se reinicie después de la recuperación de la red eléctrica.
6	Límite superior de voltaje para reconexión a la red (V)	Los estándares de determinados países y regiones requieren que después de que el inversor se apaga por protección debido a un fallo, si la tensión de la red es más alta que el Límite superior de voltaje para reconexión a la red , el inversor no podrá volver a conectarse a la red.
7	Límite inferior de voltaje para reconexión a la red (V)	Los estándares de determinados países y regiones requieren que después de que el inversor se apaga por protección debido a un fallo, si la tensión de la red eléctrica es más alta que el Límite inferior de voltaje para reconexión a la red , el inversor no podrá volver a conectarse a la red.
8	Límite superior de frecuencia para reconexión a la red (Hz)	Los estándares de determinados países y regiones requieren que después de que el inversor se apaga por protección debido a un fallo, si la frecuencia de red eléctrica es superior al Límite superior de frecuencia para reconexión a la red , el inversor no podrá volver a conectarse a la red.
9	Límite inferior de frecuencia para reconexión a la red (Hz)	Los estándares de determinados países y regiones requieren que después de que el inversor se apaga por protección debido a un fallo, si la frecuencia de red es menor que el Límite inferior de frecuencia para reconexión a la red , el inversor no podrá volver a conectarse a la red.
10	Tensión de activación de la compensación de potencia reactiva ($\cos\phi$ -P) (%)	Especifica el umbral de tensión para activar una compensación de potencia reactiva basándose en la curva $\cos\phi$ -P.
11	Tensión de salida de la compensación de potencia reactiva ($\cos\phi$ -P) (%)	Especifica el umbral de tensión para salir de una compensación de potencia reactiva basándose en la curva $\cos\phi$ -P.

7.1.5.2 Configuración de parámetros de protección

Procedimiento

Paso 1 Seleccione **Menú de función > Ajustes > Parámetros de protección** para acceder a la pantalla de ajustes.

Figura 7-11 Parámetros de protección (usuario especial)

Parámetros de protección	
Umbral de protección contra desequilibrio de tensión	50,0 % >
Protección de compensación de diferencia de fase	<input checked="" type="checkbox"/>
Umbral de protección contra sobretensión de 10 minutos	1000,0 V >
Tiempo de protección contra sobretensión de 10 minutos	200 ms >
Umbral de protección contra sobretensión de nivel 1	896,0 V >
Tiempo de protección contra sobretensión de nivel 1	180000 ms >
Umbral de protección contra sobretensión de nivel 2	1000,0 V >
Tiempo de protección contra sobretensión de nivel 2	66000 ms >
Umbral de protección contra sobretensión de nivel 3	1040,0 V >
Tiempo de protección contra sobretensión de nivel 3	200 ms >
Umbral de protección contra baja tensión de nivel 1	696,0 V >
Tiempo de protección contra baja tensión de nivel 1	66000 ms >
Umbral de protección contra baja tensión de nivel 2	640,0 V >
Tiempo de protección contra baja tensión de	6000 ms >

---Fin

Lista de parámetros

No.	Parameter	Description
1	Umbral de protección de desequilibrio de tensión (%)	Especifica el umbral de protección del inversor cuando la tensión de la red eléctrica no está balanceada.
2	Umbral de protección contra sobretensión de 10 minutos (V)	Especifica un umbral de protección de 10 minutos contra la sobretensión.
3	Duración de protección contra sobretensión de 10 minutos (ms)	Especifica la duración de protección contra la sobretensión de 10 minutos.
4	Umbral de protección contra sobretensión de nivel N (V)	Especifica el umbral de protección contra la sobretensión de nivel N.
5	Duración de protección contra sobretensión de nivel N (ms)	Especifica la duración de protección contra la sobretensión de nivel N.
6	Umbral de protección contra baja tensión de nivel N (V)	Especifica el umbral de protección contra la baja tensión de nivel N.

No.	Parameter	Description
7	Duración de protección contra baja tensión de nivel N (ms)	Especifica la duración de protección contra la baja tensión de nivel N.
8	Umbral de protección contra sobrefrecuencia de nivel N (Hz)	Especifica el umbral de protección contra la sobrefrecuencia de nivel N.
9	Duración de protección contra sobrefrecuencia de nivel N (ms)	Especifica el tiempo de protección contra la sobrefrecuencia de nivel N.
10	Umbral de protección contra subfrecuencia de nivel N (Hz)	Especifica el umbral de protección contra la baja frecuencia de nivel N.
11	Duración de protección contra subfrecuencia de nivel N (ms)	Especifica el tiempo de protección contra la baja frecuencia de nivel N.

7.1.5.3 Cómo configurar parámetros de funciones

Procedimiento

Paso 1 Seleccione **Menú de función > Ajustes > Parámetros de funciones** para acceder a la pantalla de ajustes.

Figura 7-12 Parámetros de funciones (usuario especial)

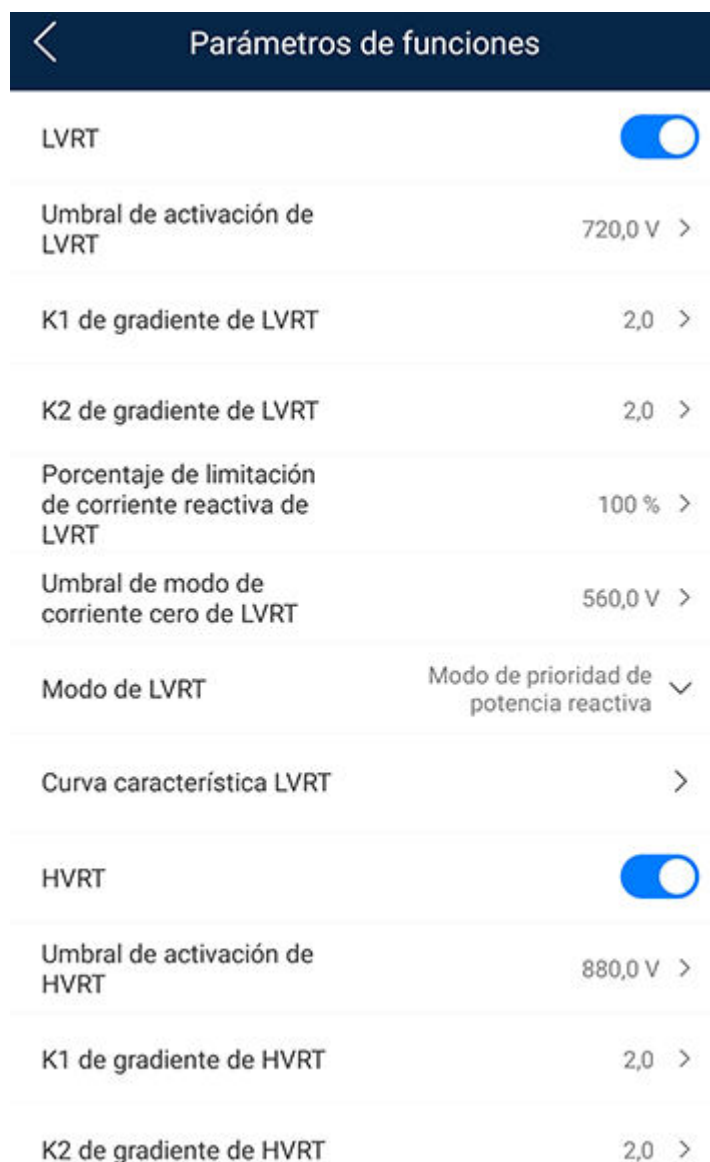

---Fin

Lista de parámetros

N.º	Parámetro	Descripción	Observaciones
1	LVRT	LVRT es la abreviatura de Capacidad de respuesta ante baja tensión. Cuando la tensión de la red es anormalmente baja durante un periodo corto, el inversor no puede desconectarse de la red eléctrica de inmediato y debe funcionar durante un tiempo.	-
2	Umbral para la activación del LVRT (V)	Especifica el umbral de activación de LVRT. Los ajustes del umbral deberían cumplir los estándares de la red eléctrica local.	Este parámetro se muestra cuando LVRT se configura como Habilitar .

N.º	Parámetro	Descripción	Observaciones
3	K1 de gradiente de LVRT	<p>Durante LVRT, el inversor debe generar potencia reactiva de secuencia positiva para respaldar la red eléctrica. Este parámetro se utiliza para configurar la potencia reactiva de secuencia positiva generada por el inversor solar.</p> <p>Por ejemplo, si se configura K1 de gradiente de LVRT en 2, el incremento en la corriente reactiva de secuencia positiva generado por el inversor solar es del 20 % de la corriente nominal cuando el voltaje de CA disminuye un 10 % durante LVRT.</p>	
4	K2 de gradiente de LVRT	<p>Durante LVRT, el inversor debe generar potencia reactiva de secuencia negativa para respaldar la red eléctrica. Este parámetro se utiliza para configurar la potencia reactiva de secuencia negativa generada por el inversor solar.</p> <p>Por ejemplo, si se configura K2 de gradiente de LVRT en 2, el incremento en la corriente reactiva de secuencia negativa generado por el inversor solar es del 20 % de la corriente nominal cuando el voltaje de CA disminuye un 10 % durante LVRT.</p>	
5	Porcentaje de limitación de corriente reactiva de LVRT	<p>Durante LVRT, el inversor solar debe limitar la corriente reactiva.</p> <p>Por ejemplo, si configura Porcentaje de limitación de corriente reactiva de LVRT en 50, el límite superior de la corriente reactiva del inversor solar es del 50 % de la corriente nominal durante LVRT.</p>	
6	Umbral de modo de corriente cero de LVRT	<p>Cuando la opción Corriente cero debido a error de la red eléctrica está habilitada, si el voltaje de la red eléctrica es inferior al valor del Umbral de modo de corriente cero de LVRT durante LVRT, se utiliza el modo de cero corriente. De lo contrario, se utiliza el modo configurado en Modo de LVRT.</p>	
7	Modo de LVRT	<p>Configura el modo de LVRT. Las opciones son Modo de corriente cero, Modo de corriente constante, Modo de prioridad de potencia reactiva, y Modo de prioridad de potencia activa.</p>	
8	Curva característica LVRT	<p>Indica la capacidad de respuesta ante baja tensión del inversor.</p>	
9	HVRT	<p>HVRT es la abreviatura de Mantenimiento de conexión en caso de incremento en la tensión. Cuando la tensión de la red es anormalmente alta durante un periodo corto, el inversor no puede desconectarse de la red eléctrica de inmediato y debe funcionar durante un tiempo.</p>	-

N.º	Parámetro	Descripción	Observaciones
10	Umbral para la activación del HVRT (V)	Especifica el umbral de activación de HVRT. Los ajustes del umbral deberían cumplir los estándares de la red eléctrica local.	Este parámetro se muestra cuando HVRT se configura como Habilitar .
11	K1 de gradiente de HVRT	Durante HVRT, el inversor debe generar potencia reactiva de secuencia positiva para respaldar la red eléctrica. Este parámetro se utiliza para configurar la potencia reactiva de secuencia positiva generada por el inversor solar. Por ejemplo, si se configura K1 de gradiente de HVRT en 2, el incremento en la corriente reactiva de secuencia positiva generado por el inversor solar es del 20 % de la corriente nominal cuando el voltaje de CA aumenta un 10 % durante HVRT.	
12	K2 de gradiente de HVRT	Durante HVRT, el inversor debe generar potencia reactiva de secuencia negativa para respaldar la red eléctrica. Este parámetro se utiliza para configurar la potencia reactiva de secuencia negativa generada por el inversor solar. Por ejemplo, si se configura K2 de gradiente de HVRT en 2, el incremento en la corriente reactiva de secuencia negativa generado por el inversor solar es del 20 % de la corriente nominal cuando el voltaje de CA aumenta un 10 % durante HVRT.	
13	Protección de voltaje de la red durante VRT	Especifica si se debe aislar la función de protección contra baja tensión durante LVRT o HVRT.	Este parámetro se muestra cuando LVRT o HVRT se configura como Habilitar .
14	Umbral de histéresis de salida VRT	Especifica el umbral de recuperación de LVRT/HVRT.	<ul style="list-style-type: none"> ● Este parámetro se muestra cuando LVRT o HVRT se configuran como Habilitar. ● Umbral de recuperación de LVRT = Umbral para la activación del LVRT + Umbral de histéresis de salida VRT ● Umbral de recuperación de HVRT = Umbral para la activación del HVRT - Umbral de histéresis de salida VRT

N.º	Parámetro	Descripción	Observaciones
15	Umbral de activación de jump de voltaje de la red (%)	Especifica el umbral de LVRT o HVRT para la activación de un salto de tensión transitorio de la red eléctrica. El salto de tensión transitorio indica que el inversor no puede desconectarse inmediatamente de la red eléctrica cuando el estado de esta última es anormal debido a cambios transitorios.	-
16	Corriente cero debido a error de la red eléctrica	Determinados países y determinadas regiones tienen requisitos sobre la corriente de salida durante el periodo el mantenimiento de la conexión ante una caída/subida en la tensión. En este caso, configure el parámetro como Habilitar . Una vez que el parámetro se configura como Habilitar , la corriente de salida es menor que el 10 % de la corriente nominal durante el mantenimiento de la conexión ante una caída/subida en la tensión.	Este parámetro se muestra cuando LVRT o HVRT se configura como Habilitar .
17	Protección activa contra islas eléctricas	Especifica si se debe habilitar la función activa de protección de funcionamiento en isla eléctrica.	-
18	Apagado automático por interrupción de la comunicación	Los estándares de determinados países y regiones requieren que el inversor se apague si la conexión permanece interrumpida durante un tiempo determinado.	-
19	Encendido automático por reanudación de la comunicación	Si este parámetro está configurado como Habilitar , el inversor se inicia automáticamente una vez recuperada la comunicación. Si este parámetro está configurado como Deshabilitar , el inversor debe iniciarse manualmente una vez recuperada la comunicación.	-
20	Duración de la interrupción de la comunicación (min)	Especifica la duración para determinar la interrupción de la comunicación. Se utiliza para el apagado automático para fines de protección en caso de interrupción de la comunicación.	-
21	Fecha y hora de arranque suave (s)	Especifica la duración para que la potencia aumente gradualmente cuando se inicia el inversor.	-
22	Fecha y hora de arranque suave después de fallo en la red (s)	Especifica el tiempo que debe transcurrir para que la potencia aumente gradualmente cuando el inversor se reinicia después de la recuperación de la red eléctrica.	-
23	Intervalo de heartbeat de TCP (s)	Especifica el tiempo que debe transcurrir para que la potencia aumente gradualmente cuando el inversor se reinicia después de la recuperación de la red eléctrica.	-

N.º	Parámetro	Descripción	Observaciones
24	Longitud de trama de TCP	Especifica la longitud máxima de la trama TCP enviada por el dispositivo northbound al inversor solar.	-
25	Periodo de heartbeat en la capa de aplicaciones (min)	Especifica el periodo de tiempo de espera para que el inversor se conecte al sistema de gestión.	-

7.1.5.4 Configuración de los parámetros de ajuste de potencia

Procedimiento

Paso 1 Seleccione **Menú de función > Ajustes > Ajuste de alimentación** para acceder a la pantalla de ajustes.

Figura 7-13 Ajuste de alimentación (usuario especial)



----Fin

Lista de parámetros

N.º	Parámetro	Descripción	Observaciones
1	Cronograma de alimentación remota	Si este parámetro se configura como Habilitar , el inversor responde a la instrucción de planificación desde el puerto remoto. Si ese parámetro se configura como Deshabilitar , el inversor no responde a la instrucción de planificación desde el puerto remoto.	-
2	Planificar duración válida de instrucción (s)	Especifica la hora de mantenimiento de la instrucción de planificación.	Cuando este parámetro se configura como 0, la instrucción de planificación entra en vigencia de manera permanente.
3	Potencia activa máxima (kW)	Especifica el umbral superior de salida para que la potencia activa máxima se adapte a los diversos requisitos del mercado.	-
4	Apagado al llegar al límite de potencia del 0 %	Si este parámetro está configurado como Habilitar , el inversor se apaga al recibir el comando de límite de energía del 0 %. Si este parámetro está configurado como Deshabilitar , el inversor no se apaga al recibir el comando de límite de energía 0 %.	-
5	Gradiente de cambio de potencia activa (%/s)	Especifica la velocidad de cambio de la potencia activa del inversor.	-
6	Derated by fixed active power (kW)	Ajusta la salida de la potencia activa del inversor con valores fijos.	-
7	Disminución de capacidad eléctrica por % de potencia activa (%)	Ajusta la salida de la potencia activa del inversor en porcentajes.	Si este parámetro está configurado como 100 , la salida del inversor se basa en la potencia máxima de salida.
8	Salida nocturna de potencia reactiva	En algunos escenarios específicos, la empresa de energía eléctrica requiere que el inversor pueda realizar la compensación de potencia reactiva por la noche para garantizar que el factor de potencia de la red eléctrica local cumpla con los requisitos.	-

N.º	Parámetro	Descripción	Observaciones
9	Habilitar parámetros de potencia reactiva por la noche	Cuando este parámetro se configura como Habilitar , el inversor produce potencia reactiva según los ajustes de la Compensación de potencia reactiva por la noche . De lo contrario, el inversor ejecuta el comando de planificación remota.	Este parámetro se muestra cuando el campo Salida nocturna de potencia reactiva se configura como Habilitar .
10	Compensación de potencia reactiva nocturna (kVar)	Durante la compensación de potencia reactiva por la noche, la potencia reactiva se planifica en valor fijo.	Este parámetro se muestra cuando los campos Salida nocturna de potencia reactiva y Habilitar parámetros de potencia reactiva por la noche se configuran como Habilitar .
11	Gradiente de cambio de potencia reactiva (%/s)	Especifica la velocidad de cambio de la potencia reactiva del inversor.	-
12	Gradiente de potencia activa de planta (min/100 %)	Especifica la tasa de aumento de la potencia activa debido a cambios en la luz solar.	-
13	Promedio de tiempo de filtrado de potencia activa (ms)	Especifica el periodo de aumento de la potencia activa debido a cambios en la luz solar. Este parámetro se usa con el Gradiente de potencia activa de planta .	-
14	Factor de potencia	Especifica el factor de potencia del inversor.	-
15	Compensación de potencia reactiva (Q/S)	Especifica la salida de potencia reactiva del inversor.	-
16	Disminución de la capacidad eléctrica por sobrefrecuencia	Si este parámetro se configura como Habilitar , la potencia activa del inversor disminuirá en función de una curva determinada cuando la frecuencia de red exceda la frecuencia que activa la disminución de la sobrefrecuencia.	-
17	Frecuencia de activación de disminución de la capacidad eléctrica por sobrefrecuencia (Hz)	Los estándares de determinados países y regiones requieren que la potencia activa de salida de los inversores disminuya cuando la frecuencia de red supere un determinado valor.	● Este parámetro se muestra cuando el campo Disminución de la capacidad eléctrica por sobrefrecuencia se configura como Habilitar .
18	Frecuencia de fin de disminución de la capacidad eléctrica por sobrefrecuencia (Hz)	Especifica el umbral de frecuencias para salir de la disminución de la capacidad eléctrica por sobrefrecuencia.	● Cuando se configura este parámetro, asegúrese de que se cumpla la siguiente

N.º	Parámetro	Descripción	Observaciones
19	Frecuencia de corte de disminución de la capacidad eléctrica por sobrefrecuencia (Hz)	Especifica el umbral de frecuencia para cortar la disminución de la capacidad eléctrica por sobrefrecuencia.	condición: Frecuencia de fin de disminución de la capacidad eléctrica por sobrefrecuencia ≤ Frecuencia de activación de disminución de la capacidad eléctrica por sobrefrecuencia < Frecuencia de corte de disminución de la capacidad eléctrica por sobrefrecuencia .
20	Potencia de corte ante disminución de la capacidad eléctrica por sobrefrecuencia (%)	Especifica el umbral de potencia para cortar la disminución de la capacidad eléctrica de sobrefrecuencia.	
21	Gradiente de recuperación de potencia ante disminución de la capacidad eléctrica por sobrefrecuencia (%/min)	Especifica la tasa de recuperación de la potencia de disminución de la capacidad eléctrica de sobrefrecuencia.	
22	Tiempo de filtrado de detección de voltaje PF (U) (s)	Especifica el tiempo para el filtrado de la tensión de la red en la curva PF-U.	-
23	Línea de base de la potencia aparente (kVA)	Ajusta la línea de base de salida aparente del inversor.	-
24	Línea de base de potencia activa (kW)	Ajusta la línea de base de salida activa del inversor.	-
25	Porcentaje de potencia para activación de planificación Q-U	Indica la potencia aparente de referencia, en porcentaje. Cuando la potencia aparente real del inversor es mayor que el valor de este parámetro, la función de planificación de la curva característica Q-U se habilita.	-
26	Curva característica Q-U	El inversor ajusta Q/S (la relación entre la potencia reactiva de salida y la potencia aparente) en tiempo real según U/Un(%) (la relación entre la tensión de la red eléctrica real y la tensión de la red eléctrica nominal).	-
27	Curva característica Q-P	El inversor ajusta Q/Pn (la relación entre la potencia reactiva de salida y la potencia activa nominal) en tiempo real según P/Pn(%) (la relación entre la potencia activa real y la potencia activa nominal).	-
28	Curva característica de Cosφ-P/Pn	El inversor ajusta el factor de potencia de salida cosφ en tiempo real según P/Pn(%)	-

7.2 Operaciones con una unidad flash USB

Las unidades flash USB compatibles son: SanDisk, Netac o Kingston. Es posible que otras unidades flash USB no sean identificadas porque no se ha comprobado su compatibilidad.

📖 NOTA

Borre el archivo de secuencias de comandos de inmediato después del uso para reducir los riesgos de divulgación de información.

7.2.1 Cómo exportar configuraciones

Procedimiento

- Haga clic en **Secuencia de comandos de mantenimiento local** en la aplicación para generar un archivo de secuencias de comandos de arranque; consulte el *Manual del usuario de la aplicación FusionSolar* y de la *aplicación SUN2000*.
- Importe el archivo de secuencias de comandos de arranque a un ordenador.
(Opcional) El archivo de secuencias de comandos de arranque puede abrirse como un archivo .txt.

Figura 7-14 Archivo de secuencias de comandos de arranque

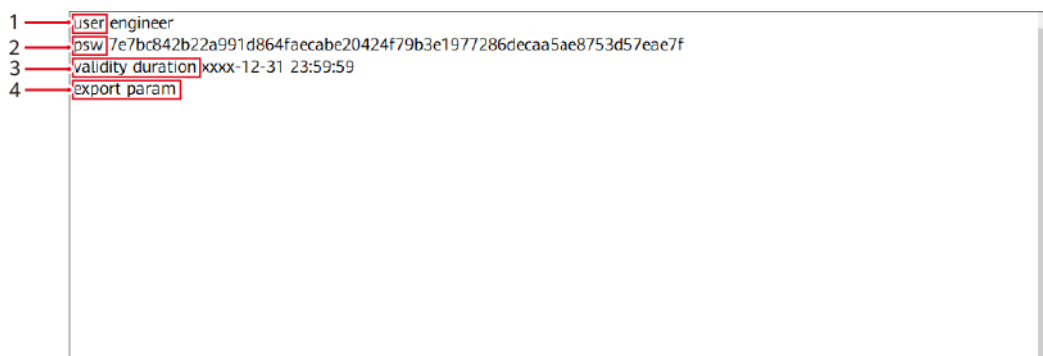

N.º	Significado	Comentarios
1	Nombre de usuario	<ul style="list-style-type: none"> ● Usuario avanzado: engineer ● Usuario especial: admin
2	Texto cifrado	El texto cifrado varía en función de la contraseña de inicio de sesión en la aplicación SUN2000 o accediendo a la pantalla Puesta en servicio del dispositivo en la aplicación FusionSolar.
3	Periodo de validez de la secuencia de la secuencia de comandos	-

N.º	Significado	Comentarios
4	Comando	<p>Los diversos ajustes de comandos pueden producir comandos diferentes.</p> <ul style="list-style-type: none"> ● Comando de exportación de configuración: export param. ● Comando de importación de configuración: import param. ● Comando de exportación de datos: export log. ● Comando de actualización: upgrade.

3. Importe el archivo de secuencias de comandos de arranque al directorio raíz de una unidad flash USB.
4. Conecte la unidad flash USB en el puerto USB. El sistema identificará automáticamente la unidad flash USB y ejecutará todos los comandos especificados en el archivo de secuencias de comandos de arranque. Observe el indicador led para determinar el estado de funcionamiento.

AVISO

Asegúrese de que el texto cifrado del archivo de secuencia de comandos coincida con la contraseña de inicio de sesión en la aplicación SUN2000 o accediendo a la pantalla Puesta en servicio del dispositivo en la aplicación FusionSolar. De lo contrario, la cuenta del usuario se bloqueará durante 10 minutos después de insertar la unidad flash USB cinco veces consecutivas.

Tabla 7-1 Descripción de los indicadores led

Indicador led	Estado	Significado
	Verde, apagado	No hay operaciones con una unidad flash USB.
	Verde intermitente lento	Hay una operación con una unidad flash USB.
	Verde intermitente rápido:	No se ha podido realizar una operación con una unidad flash USB.
	Verde sin parpadear	Se ha realizado con éxito una operación con una unidad flash USB.

5. Inserte la unidad flash USB en un ordenador y compruebe los datos exportados.

NOTA

Cuando finalice la exportación de las configuraciones, el archivo de secuencias de comandos de arranque y el archivo exportado estarán en el directorio raíz de la unidad flash USB.

7.2.2 Importación de configuraciones

Prerrequisitos

Se ha exportado el archivo de configuración completo.

Procedimiento

1. Haga clic en **Secuencia de comandos de mantenimiento local** en la aplicación para generar un archivo de secuencias de comandos de arranque; consulte el *Manual del usuario de la aplicación FusionSolar y de la aplicación SUN2000*.
2. Importe el archivo de secuencias de comandos de arranque a un ordenador.
3. Reemplace el archivo de secuencias de comandos de arranque exportado que se encuentra en el directorio raíz de la unidad flash USB por el archivo importado.

AVISO

Reemplace únicamente el archivo de secuencias de comandos de arranque y conserve los archivos exportados.

4. Conecte la unidad flash USB en el puerto USB. El sistema identificará automáticamente la unidad flash USB y ejecutará todos los comandos especificados en el archivo de secuencias de comandos de arranque. Observe el indicador led para determinar el estado de funcionamiento.

AVISO

Asegúrese de que el texto cifrado del archivo de secuencia de comandos coincida con la contraseña de inicio de sesión en la aplicación SUN2000 o accediendo a la pantalla Puesta en servicio del dispositivo en la aplicación FusionSolar. De lo contrario, la cuenta del usuario se bloqueará durante 10 minutos después de insertar la unidad flash USB cinco veces consecutivas.

Tabla 7-2 Descripción de los indicadores led

Indicador led	Estado	Significado
	Verde, apagado	No hay operaciones con una unidad flash USB.
	Verde intermitente lento	Hay una operación con una unidad flash USB.
	Verde intermitente rápido:	No se ha podido realizar una operación con una unidad flash USB.
	Verde sin parpadear	Se ha realizado con éxito una operación con una unidad flash USB.

7.2.3 Cómo exportar datos

Procedimiento

1. Haga clic en **Secuencia de comandos de mantenimiento local** en la aplicación para generar un archivo de secuencias de comandos de arranque; consulte el *Manual del usuario de la aplicación FusionSolar* y de la aplicación SUN2000.
2. Importe el archivo de secuencias de comandos de arranque al directorio raíz de una unidad flash USB.
3. Conecte la unidad flash USB en el puerto USB. El sistema identificará automáticamente la unidad flash USB y ejecutará todos los comandos especificados en el archivo de secuencias de comandos de arranque. Observe el indicador led para determinar el estado de funcionamiento.

AVISO

Asegúrese de que el texto cifrado del archivo de secuencia de comandos coincida con la contraseña de inicio de sesión en la aplicación SUN2000 o accediendo a la pantalla Puesta en servicio del dispositivo en la aplicación FusionSolar. De lo contrario, la cuenta del usuario se bloqueará durante 10 minutos después de insertar la unidad flash USB cinco veces consecutivas.

Tabla 7-3 Descripción de los indicadores led

Indicador led	Estado	Significado
	Verde, apagado	No hay operaciones con una unidad flash USB.
	Verde intermitente lento	Hay una operación con una unidad flash USB.
	Verde intermitente rápido:	No se ha podido realizar una operación con una unidad flash USB.
	Verde sin parpadear	Se ha realizado con éxito una operación con una unidad flash USB.

7.2.4 Upgrade en curso

Procedimiento

1. Descargue el paquete de actualización de software del sitio web de asistencia técnica.
2. Descomprima el paquete de actualización.

NOTA

Si la contraseña de inicio de sesión para acceder a la aplicación SUN2000 o para acceder a la pantalla **Puesta en servicio del dispositivo** en la aplicación FusionSolar es la contraseña inicial, no necesita realizar del paso 3 al 5. De lo contrario, realice del paso 3 al 7.

3. Haga clic en **Secuencia de comandos de mantenimiento local** en la aplicación para generar un archivo de secuencias de comandos de arranque; consulte el *Manual del usuario de la aplicación FusionSolar* y de la *aplicación SUN2000*.
4. Importe el archivo de secuencias de comandos de arranque a un ordenador.
5. Reemplace el archivo de secuencias de comandos de arranque (sun_lmt_mgr_cmd.emap) del paquete de actualización por el archivo generado por la aplicación.
6. Copie los archivos extraídos en el directorio raíz de la unidad flash USB.
7. Conecte la unidad flash USB en el puerto USB. El sistema identificará automáticamente la unidad flash USB y ejecutará todos los comandos especificados en el archivo de secuencias de comandos de arranque. Observe el indicador led para determinar el estado de funcionamiento.

AVISO

Asegúrese de que el texto cifrado del archivo de secuencia de comandos coincida con la contraseña de inicio de sesión en la aplicación SUN2000 o accediendo a la pantalla Puesta en servicio del dispositivo en la aplicación FusionSolar. De lo contrario, la cuenta del usuario se bloqueará durante 10 minutos después de insertar la unidad flash USB cinco veces consecutivas.

Tabla 7-4 Descripción de los indicadores led

Indicador led	Estado	Significado
	Verde, apagado	No hay operaciones con una unidad flash USB.
	Verde intermitente lento	Hay una operación con una unidad flash USB.
	Verde intermitente rápido:	No se ha podido realizar una operación con una unidad flash USB.
	Verde sin parpadear	Se ha realizado con éxito una operación con una unidad flash USB.

8. El sistema se reinicia automáticamente cuando finaliza la actualización. Durante el reinicio, todos los indicadores led están apagados. Después del reinicio, el indicador parpadea lento en color verde durante 1 minuto hasta que queda encendido sin parpadear, lo que indica que la actualización se ha realizado correctamente.

8 Mantenimiento

8.1 Apagado del sistema

Precauciones

 **ADVERTENCIA**

- Si dos inversores comparten el mismo interruptor de CA del lado de la CA, apague ambos inversores.
 - Una vez apagado el inversor, es posible que el calor y la electricidad residuales del equipo produzcan descargas eléctricas y quemaduras. Por lo tanto, use el equipo de protección personal (EPI) y comience a trabajar con el inversor quince minutos después de apagarlo.
-

Procedimiento

Paso 1 Ejecute un comando de apagado en la aplicación SUN2000, en SmartLogger o en el sistema de gestión de red (NMS).

Para obtener información detallada, consulte el manual del usuario del producto correspondiente.

Paso 2 Apague el interruptor de CA que se encuentra entre el inversor y la red eléctrica.

Paso 3 Coloque los tres interruptores de CC en la posición OFF.

---Fin

8.2 Apagado para resolución de problemas

Contexto

Para evitar lesiones personales y daños en el equipo, realice el siguiente procedimiento para apagar el inversor para resolver problemas o reemplazar piezas.

 **ATENCIÓN**

- Cuando un inversor presente fallos, intente evitar pararse frente a él.
- Si el indicador LED1 del inversor está apagado y los interruptores se encuentran en la posición OFF, no accione los interruptores de CC del inversor. En este caso, siga con el **Paso 4**.
- No configure el interruptor de CC en el inversor antes de finalizar **Paso 3** a **Paso 5**.
- El interruptor de CC se puede desconectar automáticamente cuando se detecta un fallo interno en un inversor. No encienda el interruptor antes de rectificar el fallo.
- Si el interruptor de CA entre el inversor y la red eléctrica se ha desconectado automáticamente, no encienda el interruptor antes de que el fallo esté rectificado.
- Antes del apagado para resolver problemas, no toque los componentes energizados del inversor. De lo contrario, podrían producirse descargas o arcos eléctricos.

Procedimiento

- Paso 1** Siempre utilice el equipo de protección individual (EPI).
- Paso 2** Si el inversor no se apaga debido a un fallo, envíe un comando de apagado en la aplicación SUN2000, SmartLogger o el sistema de monitorización. Si el inversor se ha apagado debido a un fallo, realice el siguiente paso.
- Paso 3** Desactive el interruptor de CA entre el inversor y la red eléctrica.
- Paso 4** Mida la corriente CC de cada string de entrada mediante un medidor de abrazadera configurado en la posición CC.
- Si la corriente es inferior o igual a 0,5 A, realice el siguiente paso.
 - Si la corriente es superior a 0,5 A, espere hasta que la irradiación solar disminuya y la corriente del string reduzca por debajo de 0,5 A por la noche, y luego vaya al siguiente paso.
- Paso 5** Abra la puerta del compartimento de mantenimiento, instale una barra de soporte y utilice un polímetro para medir la tensión entre la regleta de conexión de CA y la tierra. Asegúrese de que el lado de CA del inversor esté desconectado.
- Paso 6** Apague todos los interruptores de CC del inversor y asegúrese de que todos los interruptores estén en posición OFF. Si los interruptores de CC del inversor se han apagado automáticamente, vaya al siguiente paso.

Figura 8-1 Apagado para mantenimiento

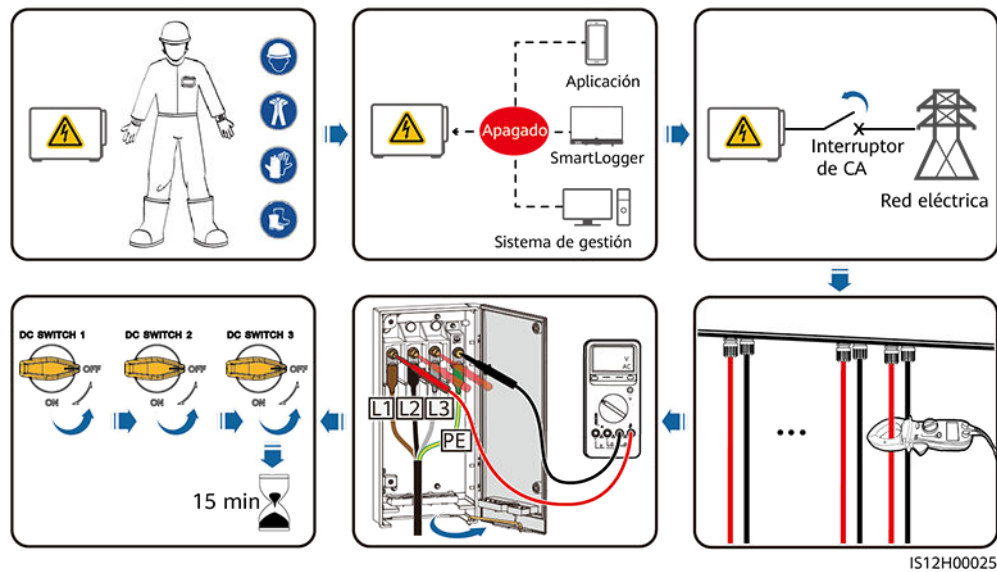

Paso 7 Espere 15 minutos, y luego solucione los problemas o repare el inversor.

⚠ ADVERTENCIA

- No abra el compartimento de potencia para realizar tareas de mantenimiento si el inversor emite olor o humo, o si tiene anomalías obvias.
- Si el inversor no emite olor o humo y está intacto, repárelo o reinicielo de acuerdo con las sugerencias sobre la resolución de alarmas. No se pare frente al inversor durante el reinicio.

----Fin

8.3 Mantenimiento de rutina

Elemento de mantenimiento

Para asegurarse de que el inversor pueda funcionar correctamente durante un periodo prolongado, se aconseja realizar tareas de mantenimiento de rutina según lo descrito en este capítulo.

⚠ ATENCIÓN

- Antes de realizar la limpieza del sistema, de conectar cables y de realizar el mantenimiento de la fiabilidad de la puesta a tierra, apague el sistema y asegúrese de que los tres interruptores de CC del inversor estén en la posición OFF.
- Si necesita abrir la puerta del compartimento de mantenimiento en días lluviosos o de nieve, tome medidas preventivas para evitar que el agua o la nieve entren en el compartimento. En lo posible, no abra la puerta del compartimento de mantenimiento.

Lista de mantenimiento

Concepto	Método de comprobación	Intervalo de mantenimiento
<ul style="list-style-type: none"> ● Limpieza de las entradas y salidas de aire ● Ventiladores 	<ul style="list-style-type: none"> ● Compruebe si hay polvo en las entradas y salidas de aire. De ser necesario, retire el amortiguador de la rejilla de entrada de aire. ● Compruebe si los ventiladores generan sonidos anormales durante la operación. 	Una vez cada 6-12 meses
Estado de funcionamiento del sistema	<ul style="list-style-type: none"> ● El inversor no debe estar dañado ni deformado. ● El inversor opera sin generar ruidos anormales. ● Cuando el inversor esté en funcionamiento, compruebe que todos sus parámetros estén bien configurados. 	Una vez cada 6 meses
Conexiones eléctricas	<ul style="list-style-type: none"> ● Los cables deben estar conectados de forma segura. ● Los cables deben estar intactos y, especialmente, las partes que entren en contacto con la superficie metálica no deben estar rayadas. ● Compruebe si las tapas de sellado de los bornes de entrada de CC inactivos se caen. ● Compruebe que los puertos COM y USB inactivos libres estén tapados con tapas a prueba de agua. 	La primera inspección debe efectuarse 6 meses después de la puesta en servicio inicial. A partir de ese momento, el intervalo puede ser de 6 o 12 meses.
Fiabilidad de la puesta a tierra	Los cables de tierra deben estar conectados de forma segura.	La primera inspección debe efectuarse 6 meses después de la puesta en servicio inicial. A partir de ese momento, el intervalo puede ser de 6 o 12 meses.
Quite la vegetación que esté alrededor de los inversores	<ul style="list-style-type: none"> ● Realice una inspección y deshierbe según sea necesario. ● Limpie el sitio inmediatamente después de deshierbar. 	Según la temporada de marchitamiento local

Cómo retirar el amortiguador de la rejilla de entrada de aire

Figura 8-2 Retiro del amortiguador

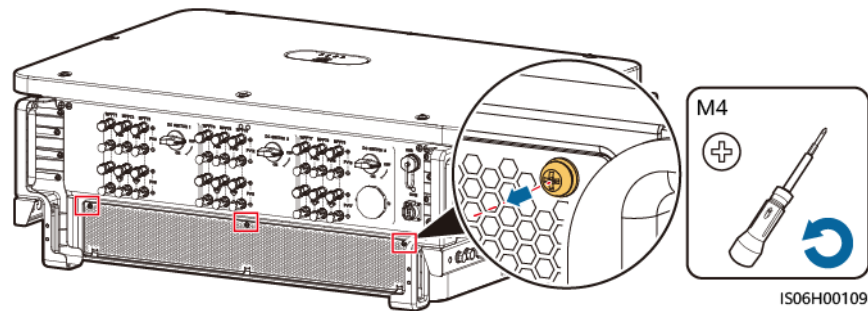

8.4 Reemplazo de un ventilador

⚠ ATENCIÓN

- Antes de reemplazar un ventilador, apague el inversor.
- Al reemplazar un ventilador, utilice herramientas de aislamiento y dispositivos de protección personal.

📖 NOTA

Si la bandeja de ventiladores se atasca al insertarla o al extraerla, levántela ligeramente.

Paso 1 Quite el tornillo de la bandeja de ventiladores y guárdelo. Extraiga la bandeja de ventiladores hasta que la placa deflectora quede alineada el chasis del inversor.

Figura 8-3 Extracción de la bandeja de ventiladores (1)

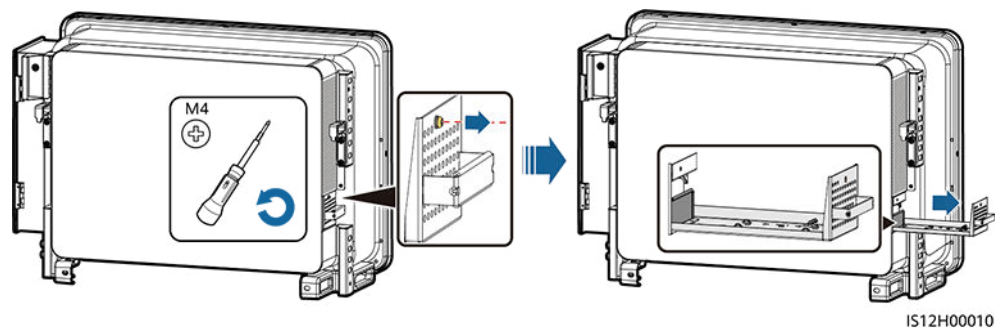

Paso 2 Retire las abrazaderas compartidas por los cables, desatornille los conectores y desconecte los cables.

Figura 8-4 Desconexión de cables

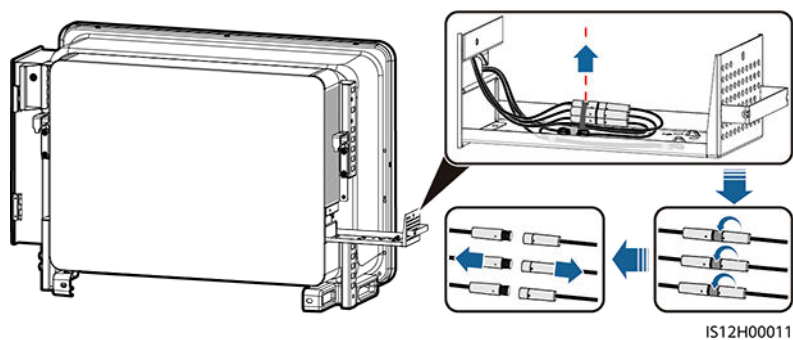

Paso 3 Extraiga la bandeja de ventiladores.

Figura 8-5 Extracción de la bandeja de ventiladores (2)

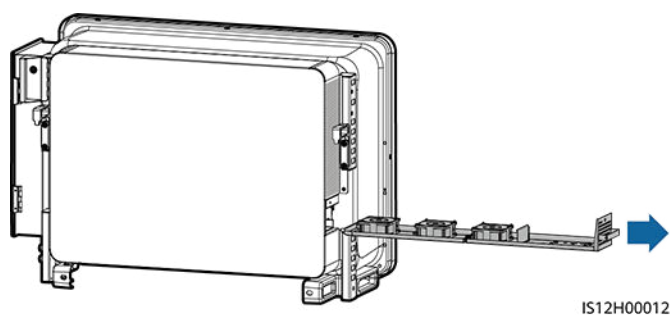

Paso 4 Quite las abrazaderas para cables del ventilador defectuoso.

- Fallo del ventilador 1

Figura 8-6 Desmontaje de las abrazaderas para cables del ventilador 1

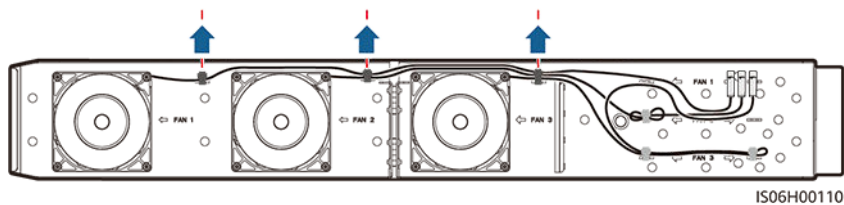

- Fallo del ventilador 2

Figura 8-7 Desmontaje de las abrazaderas para cables del ventilador 2

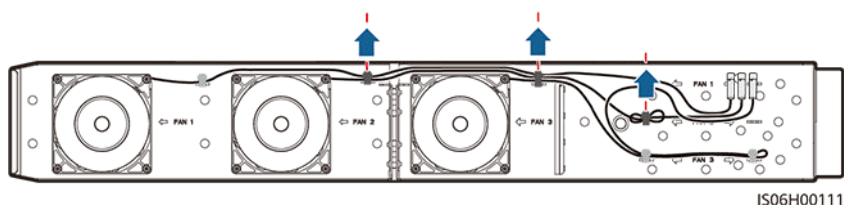

- Fallo del ventilador 3

Figura 8-8 Desmontaje de las abrazaderas para cables del ventilador 3

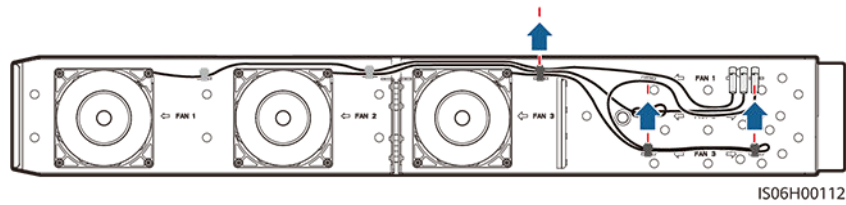

Paso 5 Extraiga el ventilador defectuoso (el ventilador 1 se utiliza como ejemplo).

Figura 8-9 Desmontaje del ventilador

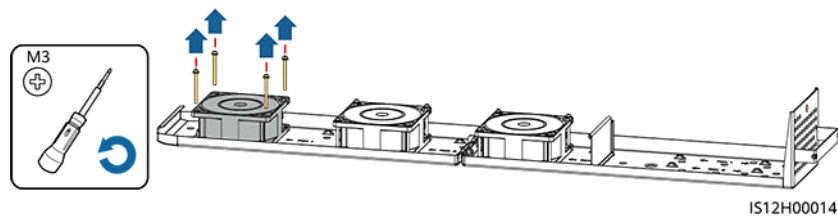

Paso 6 Instale un ventilador nuevo (el ventilador 1 se utiliza como ejemplo).

Figura 8-10 Instalación de un ventilador nuevo

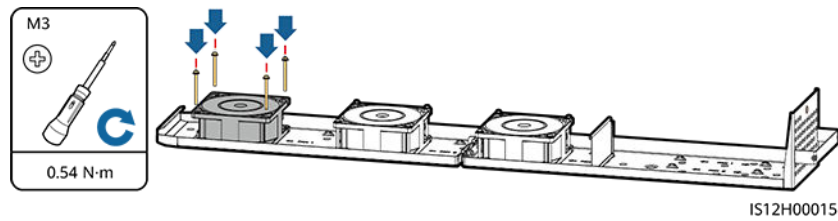

Paso 7 Ate los cables del ventilador.

- Posición de sujeción del ventilador 1

Figura 8-11 Sujeción de los cables del ventilador 1

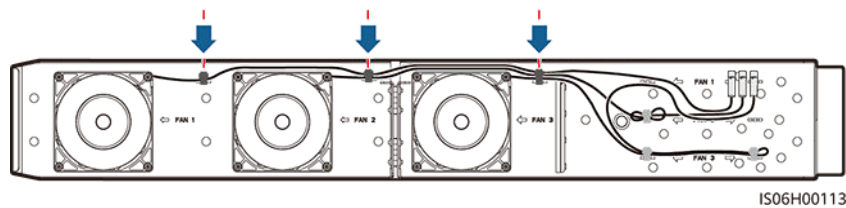

- Posición de sujeción del ventilador 2

Figura 8-12 Sujeción de los cables del ventilador 2

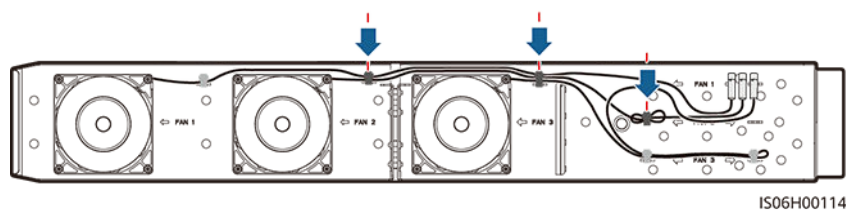

- Posición de sujeción del ventilador 3

Figura 8-13 Sujeción de los cables del ventilador 3

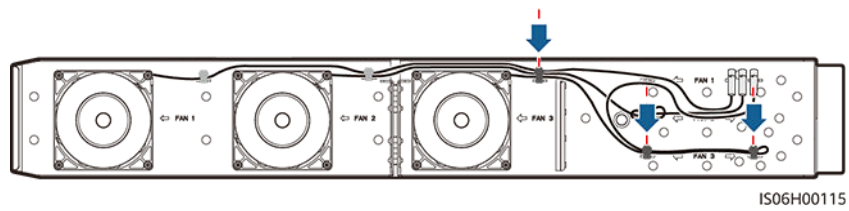

Paso 8 Inserte la bandeja de ventiladores en la ranura hasta que la placa deflectora quede alineada con el chasis del inversor.

Figura 8-14 Inserción de la bandeja de ventiladores

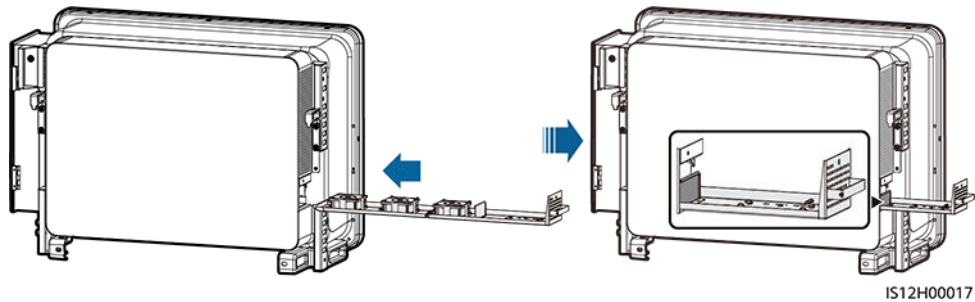

Paso 9 Conecte los cables correctamente de acuerdo con las etiquetas de los cables y átelos.

Figura 8-15 Reconexión y sujeción de cables

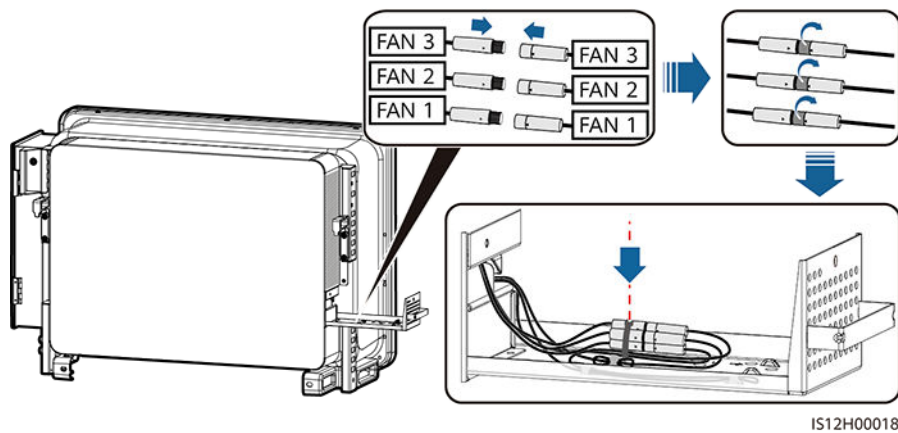

Paso 10 Inserte la bandeja de ventiladores en la ranura y ajuste los tornillos.

Figura 8-16 Reinstalación de la bandeja de ventiladores

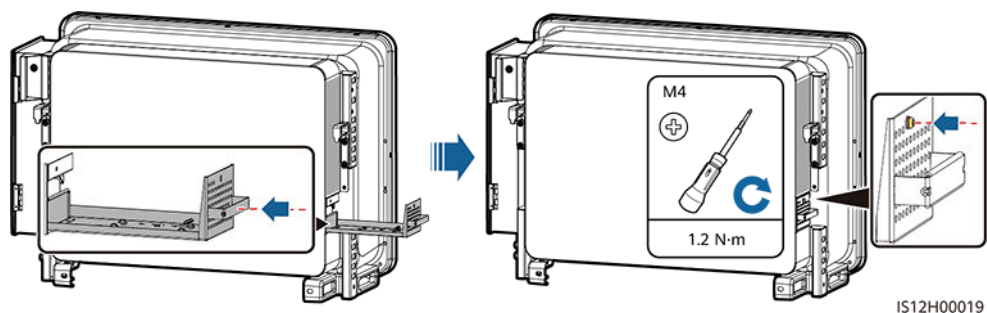

----Fin

8.5 Resolución de problemas

Definición de las gravedades de las alarmas:

- **Grave:** El inversor no funciona correctamente. Como resultado, la potencia de salida disminuye o se interrumpe la generación de energía conectada a la red.
- **Menor:** Algunos componentes no funcionan correctamente, pero la generación de energía conectada a la red no se ve afectada.
- **Advertencia:** El inversor funciona correctamente. La potencia de salida disminuye o algunas de las funciones de autorización no se ejecutan correctamente debido a factores externos.

Tabla 8-1 Alarmas y medidas de resolución de problemas comunes

ID de la alarma	Nombre de la alarma	Gravedad de la alarma	Causa	Sugerencias de resolución de problemas
2001	Tensión de entrada alta en la cadena	Grave	<p>La matriz fotovoltaica no está configurada correctamente. Hay demasiados módulos fotovoltaicos conectados en serie a una cadena fotovoltaica, por lo que el voltaje del circuito abierto de la cadena fotovoltaica supera el voltaje de operación máximo del inversor.</p> <ul style="list-style-type: none"> ● ID de causa 1: Cadenas fotovoltaicas 1 y 2. ● ID de causa 2: Cadenas fotovoltaicas 3 y 4. ● ID de causa 3: Cadenas fotovoltaicas 5 y 6. ● ID de causa 4: Cadenas fotovoltaicas 7 y 8. ● ID de causa 5: Cadenas fotovoltaicas 9 y 10. ● ID de causa 6: Cadenas fotovoltaicas 11 y 12. ● ID de causa 7: Cadenas fotovoltaicas 13 y 14. ● ID de causa 8: Cadenas fotovoltaicas 15 y 16. ● ID de causa 9: Cadenas fotovoltaicas 17 y 18. 	<p>Reduzca la cantidad de módulos fotovoltaicos conectados en serie a la cadena fotovoltaica hasta que el voltaje del circuito abierto de esta última sea inferior al voltaje máximo de operación del inversor. Una vez corregida la configuración de la matriz fotovoltaica, la alarma se detendrá.</p>
2011	String Reverse Connection	Grave	<p>La cadena fotovoltaica está conectada de manera inversa.</p> <p>ID de la causa 1-18: Cadenas fotovoltaicas 1-18</p>	<p>Compruebe si la cadena fotovoltaica está conectada al inversor de manera inversa. En caso afirmativo, espere a que la corriente de la cadena fotovoltaica disminuya hasta un valor inferior a 0,5 A. A continuación, coloque todos los interruptores de CC en la posición OFF y corrija la conexión de la cadena fotovoltaica.</p>

ID de la alarma	Nombre de la alarma	Gravedad de la alarma	Causa	Sugerencias de resolución de problemas
2012	Conexión inversa de la cadena	Advertencia	<p>Solo algunos módulos fotovoltaicos están conectados en serie en la cadena fotovoltaica. Por lo tanto, el voltaje final es inferior al de otras cadenas fotovoltaicas.</p> <p>ID de la causa 1-18: Cadenas fotovoltaicas 1-18</p>	<ol style="list-style-type: none"> 1. Compruebe si la cantidad de módulos fotovoltaicos conectados en serie a la cadena fotovoltaica es inferior a la de otras cadenas fotovoltaicas conectadas en paralelo con esta cadena fotovoltaica. De ser así, espere a que la corriente de la cadena fotovoltaica actual se reduzca hasta un valor inferior a 0,5 A, coloque todos los interruptores de CC en la posición OFF y ajuste la cantidad de módulos fotovoltaicos de la cadena fotovoltaica. 2. Compruebe que el voltaje del circuito abierto de la cadena fotovoltaica sea normal. 3. Compruebe si la cadena fotovoltaica está a la sombra.

ID de la alarma	Nombre de la alarma	Gravedad de la alarma	Causa	Sugerencias de resolución de problemas
2014	Elevado voltaje de entrada de la cadena a tierra	Grave	<p>ID de la causa = 1</p> <p>La tensión entre los módulos fotovoltaicos de entrada y la puesta a tierra es anormal y existe un riesgo de degradación de la energía.</p>	<ol style="list-style-type: none"> 1. Si el sistema no cuenta con ningún dispositivo de compensación PID, deshabilite la función de protección nocturna mediante PID. Nota: Si la función de protección mediante PID está deshabilitada, pero la compensación de potencia reactiva nocturna está habilitada, los módulos fotovoltaicos pueden verse afectados. 2. Si el sistema cuenta con un dispositivo de compensación PID, compruebe si el estado del dispositivo es anormal. Si es así, solucione el fallo. 3. Compruebe si los ajustes de la dirección de compensación para el inversor y el dispositivo de compensación PID coinciden. De no ser así, configúrelos para que coincidan según el modelo de módulo fotovoltaico. (Nota: Si PV- se configura como compensación positiva, la tensión entre PV- del inversor y la puesta a tierra debe ser superior a 0 V para rectificar la alarma; si PV+ se configura como compensación negativa, la tensión entre PV+ del inversor y la puesta a tierra debe ser inferior a 0 V para rectificar la alarma). 4. Si la alarma persiste, póngase en contacto con su distribuidor o con el servicio de asistencia técnica de Huawei.

ID de la alarma	Nombre de la alarma	Gravedad de la alarma	Causa	Sugerencias de resolución de problemas
2015	Pérdida de cadena fotovoltaica	Advertencia	<p>Esta alarma se genera cuando el estado de la cadena fotovoltaica es anormal en las siguientes condiciones:</p> <ul style="list-style-type: none"> ● Se pierde solo una cadena fotovoltaica. ● Se pierden ambas cadenas fotovoltaicas 2 en 1. ● Se pierden una de las cadenas fotovoltaicas 2 en 1. <p>ID de la causa 1-8: Cadenas fotovoltaicas 1-18</p>	<ol style="list-style-type: none"> 1. Si el tipo de acceso a la cadena fotovoltaica se configura manualmente, compruebe que coincida con el estado de acceso real. 2. Compruebe si los terminales del inversor están correctamente conectados. 3. Compruebe si los terminales de cadenas fotovoltaicas están correctamente conectados. 4. Si se ha utilizado el terminal 2 en 1, compruebe que este funcione con normalidad.
2031	Cortocircuito de cable de fase a PE	Grave	<p>ID de la causa = 1</p> <p>La impedancia de la fase de salida a puesta a tierra es baja o la fase de salida entra en cortocircuito en la conexión con puesta a tierra.</p>	<p>Compruebe la impedancia de la fase de salida a puesta a tierra, ubique la posición de menor impedancia y rectifique el fallo.</p>
2032	Pérdida de red eléctrica	Grave	<p>ID de la causa = 1</p> <ol style="list-style-type: none"> 1. La red eléctrica se interrumpe. 2. El circuito de CA está desconectado, o el interruptor de CA está apagado. 	<ol style="list-style-type: none"> 1. La alarma se rectifica automáticamente una vez restablecida la red eléctrica. 2. Compruebe si el circuito de CA está desconectado, o si el interruptor de CA está apagado.

ID de la alarma	Nombre de la alarma	Gravedad de la alarma	Causa	Sugerencias de resolución de problemas
2033	Subtensión de red eléctrica	Grave	<p>ID de la causa = 1</p> <p>El voltaje de la red está por debajo del umbral más bajo o la duración de la baja tensión se ha prolongado más que el valor especificado por LVRT.</p>	<ol style="list-style-type: none"> 1. Si la alarma se activa ocasionalmente, es posible que la red eléctrica funcione de manera incorrecta temporalmente. El inversor se recuperará automáticamente después de detectar que la red eléctrica ha vuelto a la normalidad. 2. Si la alarma se activa con frecuencia, compruebe si la tensión de la red eléctrica se encuentra dentro del rango aceptable. De no ser así, póngase en contacto con el operador de energía local. De ser así, modifique el umbral de protección contra baja tensión de la red a través de la aplicación móvil, SmartLogger o del sistema de gestión de red (NMS) con el consentimiento del operador de energía local. 3. Si el fallo persiste durante un tiempo prolongado, revise el disyuntor de CA y el cable de salida de CA.
2034	Sobretensión de red eléctrica	Grave	<p>ID de la causa = 1</p> <p>El voltaje de la red supera el umbral superior o a la duración de la sobretensión ha excedido el tiempo estipulado para la activación de HVRT.</p>	<ol style="list-style-type: none"> 1. Compruebe si el voltaje de conexión a la red eléctrica supera el umbral superior. De ser así, póngase en contacto con el operador de suministro eléctrico local. 2. Si ha confirmado que el voltaje de conexión a la red eléctrica excede el umbral máximo y si ha obtenido la autorización del operador de suministro eléctrico local, modifique el umbral de protección contra sobretensión a través de la aplicación móvil, de SmartLogger o del NMS. 3. Compruebe si el voltaje máximo de la red eléctrica excede el umbral superior.

ID de la alarma	Nombre de la alarma	Gravedad de la alarma	Causa	Sugerencias de resolución de problemas
2035	Desequilibrio de la tensión de red	Grave	ID de la causa = 1 La diferencia entre los voltajes de las fases de la red eléctrica está por encima del umbral superior.	<ol style="list-style-type: none"> 1. Compruebe que la tensión de la red eléctrica se encuentre dentro del rango normal. 2. Compruebe que el cable de salida de CA esté conectado de manera segura. Si el cable de salida de CA está conectado correctamente, pero la alarma persiste y afecta a la producción energética de la central eléctrica, póngase en contacto con el operador de suministro eléctrico local.
2036	Sobrefrecuencia de red eléctrica	Grave	ID de la causa = 1 Excepción de la red eléctrica: La frecuencia real de la red eléctrica es superior a la requerida por la norma para la red eléctrica local.	<ol style="list-style-type: none"> 1. Si la alarma se activa ocasionalmente, es posible que la red eléctrica funcione de manera incorrecta temporalmente. El inversor se recuperará automáticamente después de detectar que la red eléctrica ha vuelto a la normalidad. 2. Si la alarma se activa frecuentemente, compruebe si la frecuencia de la red eléctrica se encuentra dentro del rango aceptable. De no ser así, póngase en contacto con el operador de energía local. De ser así, modifique el umbral de protección de sobrefrecuencia de la red eléctrica mediante la aplicación móvil, SmartLogger o el NMS con el consentimiento del operador de red local.

ID de la alarma	Nombre de la alarma	Gravedad de la alarma	Causa	Sugerencias de resolución de problemas
2037	Subfrecuencia de red eléctrica	Grave	ID de la causa = 1 Excepción de la red eléctrica: La frecuencia real de la red eléctrica es inferior a la requerida por la norma para la red eléctrica local.	<ol style="list-style-type: none"> 1. Si la alarma se activa ocasionalmente, es posible que la red eléctrica funcione de manera incorrecta temporalmente. El inversor se recuperará automáticamente después de detectar que la red eléctrica ha vuelto a la normalidad. 2. Si la alarma se activa frecuentemente, compruebe si la frecuencia de la red eléctrica se encuentra dentro del rango aceptable. De no ser así, póngase en contacto con el operador de energía local. De ser así, modifique el umbral de protección contra subfrecuencia de la red a través de la aplicación móvil, de SmartLogger o del sistema de gestión de red (NMS) con el consentimiento del operador de energía local.
2038	Frecuencia inestable de red eléctrica	Grave	ID de la causa = 1 Excepción de la red eléctrica: La velocidad de cambio de frecuencia real de la red eléctrica no cumple con el estándar de la red eléctrica local.	<ol style="list-style-type: none"> 1. Si la alarma se activa ocasionalmente, es posible que la red eléctrica funcione de manera incorrecta temporalmente. El inversor se recuperará automáticamente después de detectar que la red eléctrica ha vuelto a la normalidad. 2. Si la alarma se activa frecuentemente, compruebe si la frecuencia de la red eléctrica se encuentra dentro del rango aceptable. De no ser así, póngase en contacto con el operador de energía local.

ID de la alarma	Nombre de la alarma	Gravedad de la alarma	Causa	Sugerencias de resolución de problemas
2039	Sobrecorriente de salida	Grave	<p>ID de la causa = 1</p> <p>El voltaje de la red eléctrica disminuye significativamente o hay un cortocircuito en la red eléctrica. Consecuentemente, la corriente de salida transitoria del inversor está por encima del umbral superior y, por lo tanto, se activa la protección del inversor.</p>	<ol style="list-style-type: none"> 1. El inversor detecta sus condiciones externas de funcionamiento en tiempo real. Una vez rectificado el fallo, el inversor se recuperará automáticamente. 2. Si la alarma se activa frecuentemente y afecta a la producción energética de la central eléctrica, compruebe si la salida ha entrado en cortocircuito. Si el fallo no se puede rectificar, póngase en contacto con su proveedor o con el servicio de asistencia técnica de Huawei.
2040	Exceso del componente de CC de salida	Grave	<p>ID de la causa = 1</p> <p>El componente de CC de la corriente de salida del inversor excede el umbral superior especificado.</p>	<ol style="list-style-type: none"> 1. Si la excepción se debe a un fallo externo, el inversor se recupera automáticamente después de la rectificación del fallo. 2. Si la alarma se activa frecuentemente y afecta a la producción energética de la planta de celdas fotovoltaicas, póngase en contacto con su proveedor o con el servicio de asistencia técnica de Huawei.
2051	Corriente residual anómala	Grave	<p>ID de la causa = 1</p> <p>La impedancia de aislamiento del lado de entrada a puesta a tierra disminuye cuando el inversor se encuentra en funcionamiento.</p>	<ol style="list-style-type: none"> 1. Si la alarma se activa ocasionalmente, es posible que el circuito externo deje de funcionar correctamente de forma temporal. Una vez rectificado el fallo, el inversor se recuperará automáticamente. 2. Si la alarma se activa con frecuencia o persiste, compruebe que la impedancia entre la cadena fotovoltaica y el suelo no sea excesivamente baja.

ID de la alarma	Nombre de la alarma	Gravedad de la alarma	Causa	Sugerencias de resolución de problemas
2062	Baja resistencia de aislamiento	Grave	ID de la causa = 1 <ol style="list-style-type: none"> La cadena fotovoltaica entra en cortocircuito con el cable de puesta a tierra. La cadena fotovoltaica ha estado expuesta a un ambiente húmedo durante mucho tiempo y la conexión a tierra del cable de alimentación no está bien realizada. 	<ol style="list-style-type: none"> Compruebe la impedancia entre la cadena fotovoltaica y el cable de tierra. Si se produce un cortocircuito, rectifíquelo. Compruebe que el cable de tierra del inversor esté conectado correctamente. Si está seguro de que la impedancia es inferior al valor predeterminado en un entorno nublado o lluvioso, restablezca la función Umbral de protección de resistencia de aislamiento.
2063	Temperatura excesiva del gabinete	Menor	ID de la causa = 1 <ol style="list-style-type: none"> El inversor está instalado en un sitio con escasa ventilación. La temperatura ambiente es demasiado alta. El inversor no está funcionando correctamente. 	<ol style="list-style-type: none"> Compruebe la ventilación y asegúrese de que la temperatura ambiente del inversor no exceda el límite máximo. Si la ventilación es escasa o la temperatura ambiente es demasiado alta, mejore la ventilación. Si tanto la temperatura ambiente como la ventilación cumplen con los requisitos, pero el fallo continúa, póngase en contacto con su proveedor o con el servicio de asistencia técnica de Huawei.
2064	Fallo del dispositivo	Grave	ID de la causa = 1-5, 7-12 Se produjo un fallo irrecuperable en un circuito interno del inversor.	Apague el interruptor de salida de CA y el interruptor de entrada de CC, y después enciéndalos al cabo de 5 minutos. Si el fallo continúa, póngase en contacto con su proveedor o con el servicio de asistencia técnica de Huawei.
2065	Fallo de actualización o error de la versión de software	Menor	ID de la causa = 1 La actualización no se ha completado normalmente.	<ol style="list-style-type: none"> Vuelva a realizar una actualización. Si la actualización falla varias veces, póngase en contacto con su distribuidor.

ID de la alarma	Nombre de la alarma	Gravedad de la alarma	Causa	Sugerencias de resolución de problemas
2066	Licencia caducada	Advertencia	ID de la causa = 1 1. La licencia de privilegios ha entrado en el periodo de gracia. 2. La función de privilegio quedará invalidada pronto.	1. Solicite una licencia nueva. 2. Cargue la licencia nueva.
2086	Ventilador externo anómalo	Grave	Ventilador externo en cortocircuito, fuente de alimentación insuficiente o canal de aire bloqueado ID de la causa 1-3: ventiladores 1-3	1. Apague el ventilador, apague el interruptor de CC, compruebe si las aspas del ventilador están dañadas y limpie los elementos extraños alrededor del ventilador. 2. Reinstale el ventilador, encienda el interruptor de CC y espere hasta que se encienda el inversor. Si el fallo continúa después de 15 minutos, reemplace el ventilador externo.
2087	Ventilador interno anómalo	Grave	ID de la causa = 1 Cortocircuito en el ventilador interno, la fuente de alimentación es insuficiente o el ventilador está dañado.	Apague el interruptor de salida de CA y, a continuación, el interruptor de entrada de CC. Enciéndalos después de 5 minutos y espere a que el inversor se conecte a la red eléctrica. Si el fallo continúa, póngase en contacto con su proveedor o con el servicio de asistencia técnica de Huawei.

ID de la alarma	Nombre de la alarma	Gravedad de la alarma	Causa	Sugerencias de resolución de problemas
2088	Unidad de protección de CC anormal	Grave	<ul style="list-style-type: none"> ● ID de la causa = 1 El fusible no se encuentra en posición o se ha quemado. ● ID de la causa = 2 Los dos relés de la tarjeta de interrupción tienen el circuito abierto. ● ID de la causa = 3 Adherencia de contacto del interruptor de CC. 	<ul style="list-style-type: none"> ● ID de la causa = 1/2 Apague el interruptor de salida de CA y el interruptor de entrada de CC y enciéndalos al cabo de 5 minutos. Espere a que el inversor se conecte a la red eléctrica. Si la alarma persiste después de 5 minutos, póngase en contacto con su distribuidor o con el servicio de asistencia técnica de Huawei. ● ID de la causa = 3 Compruebe si todos los interruptores de CC se encuentran en posición ON. De no ser así, coloque los interruptores en posición ON (puede girar los interruptores con fuerza para asegurarse de que están en posición). Si aún no puede colocar los interruptores en posición ON, pulse los botones de reinicio de todos los interruptores de CC hacia adentro hasta que no puedan moverse más y después vuelva a encender los interruptores.
2093	Interruptor de CC anormal	Menor	<p>ID de la causa=1</p> <p>El interruptor de CC no se encuentra en posición ON o el botón de reinicio de dicho interruptor no se ha pulsado por completo.</p>	<p>Compruebe si todos los interruptores de CC se encuentran en posición ON. De no ser así, coloque los interruptores en posición ON (puede girar los interruptores con fuerza para asegurarse de que están en posición). Si aún no puede colocar los interruptores en posición ON, pulse los botones de reinicio de todos los interruptores de CC hacia adentro hasta que no puedan moverse más y después vuelva a encender los interruptores.</p>

ID de la alarma	Nombre de la alarma	Gravedad de la alarma	Causa	Sugerencias de resolución de problemas
61440	Fallo en la unidad de monitorización	Menor	ID de la causa = 1 1. La memoria flash es insuficiente. 2. La memoria flash tiene sectores defectuosos.	Apague el interruptor de salida de CA y el interruptor de entrada de CC, y después enciéndalos al cabo de 5 minutos. Si el fallo continúa, reemplace la tarjeta de monitorización o póngase en contacto con su proveedor o con el servicio de asistencia técnica de Huawei.

 **NOTA**

Si los fallos no se pueden rectificar mediante las medidas de resolución de problemas sugeridas, póngase en contacto con su proveedor o con el servicio de asistencia técnica de Huawei.

8.6 Restablecimiento y encendido del interruptor de CC

Prerrequisitos

Si se muestra un fallo interno del inversor en la aplicación móvil o el sistema de monitorización en remoto y el interruptor de CC está apagado, el interruptor de CC del inversor se ha apagado automáticamente. En este caso, rectifique el fallo en función de las sugerencias de rectificación de alarmas antes de encender el interruptor de CC.

Procedimiento

- Paso 1** Afloje los tapones de los botones RESET correspondientes a los tres interruptores de CC y pulse dichos botones hasta hacer tope.
- Paso 2** Ponga los interruptores de CC en la posición de encendido (ON).
- Paso 3** Ajuste los tapones de los botones RESET.

Figura 8-17 Restablecimiento y encendido del interruptor de CC (Se toma como ejemplo el DC SWITCH 1)

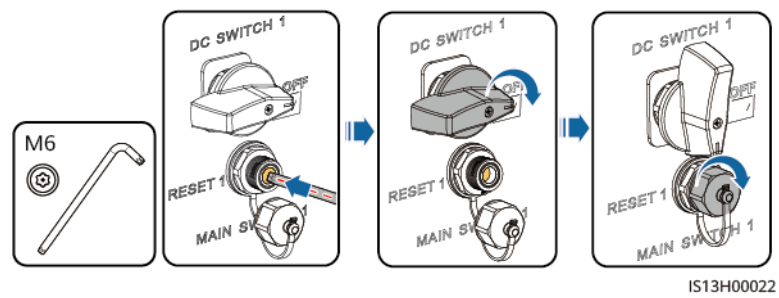

----Fin

9

Cómo realizar operaciones en el inversor

9.1 Cómo retirar el SUN2000

AVISO

Antes de retirar el SUN2000, desconecte las conexiones de CA y CC.

Realice las siguientes operaciones para retirar el SUN2000:

1. Desconecte todos los cables del SUN2000, incluidos los cables de comunicación RS485, cables de alimentación de entrada de CC, cables de alimentación de salida de CA y cables PGND.
2. Retire el SUN2000 del soporte.
3. Retire el soporte.

9.2 Embalaje del SUN2000

- Si los materiales de embalaje originales se encuentran disponibles, coloque el SUN2000 dentro de ellos y después séllelos usando cinta adhesiva.
- Si los materiales de embalaje originales no están disponibles, coloque el SUN2000 dentro de una caja de cartón adecuada y séllela correctamente.

9.3 Cómo desechar el SUN2000

Si la vida útil del SUN2000 ha concluido, deséchelo de acuerdo con las reglas locales relativas al desecho de residuos de equipos eléctricos.

10 Datos técnicos

Eficiencia

Especificaciones técnicas	SUN2000-196KTL-H0	SUN2000-200KTL-H2	SUN2000-215KTL-H0
Máxima eficiencia	≥ 99,0%	≥ 99,0%	≥ 99,0%
Eficiencia china	≥ 98,4%	-	-
Eficiencia europea	-	≥ 98,8%	≥ 98,8%

Entrada

Especificaciones técnicas	SUN2000-196KTL-H0	SUN2000-200KTL-H2	SUN2000-215KTL-H0
Voltaje máximo de entrada	1500 V		
Corriente de entrada máxima (por MPPT)	30 A		
Corriente máxima de cortocircuito (por MPPT)	50 A		
Corriente inversa máxima hacia la matriz fotovoltaica	0 A		
Voltaje mínimo de inicio/operación	500 V/550 V		
Rango de tensión de MPP	500–1500 V		

Especificaciones técnicas	SUN2000-196KTL-H0	SUN2000-200KTL-H2	SUN2000-215KTL-H0
Rango de voltaje MPPT con carga plena	930–1300 V		
Voltaje nominal de entrada	1080 V		
Cantidad de entradas	18		
Cantidad de rastreadores MPP	9		

Salida

Especificaciones técnicas	SUN2000-196KTL-H0	SUN2000-200KTL-H2	SUN2000-215KTL-H0
Potencia activa nominal	196 kW	185 kW	200 kW
Potencia aparente máxima	216 kVA	215 kVA	215 kVA
Potencia activa máxima (cosφ = 1)	216 kW	215 kW	215 kW
Voltaje de salida nominal	800 V AC, 3W+PE		
Corriente de salida nominal	141,5 A	133,6 A	144,4 A
Frecuencia de red eléctrica adaptada	50 Hz	50 Hz/60 Hz	50 Hz/60 Hz
Corriente de salida máxima	155,9 A	155,2 A	155,2 A
Factor de potencia	0,8 capacitivo; 0,8 inductivo		
Distorsión armónica total máxima (potencia nominal)	< 3%		

Protección

Especificaciones técnicas	SUN2000-196KTL-H0	SUN2000-200KTL-H2	SUN2000-215KTL-H0
Interruptor de entrada de CC	Compatible		
Protección contra islas eléctricas	Compatible		
Protección contra la sobrecorriente de salida	Compatible		
Protección contra la conexión inversa de entrada	Compatible		
Detección de fallos en cadenas fotovoltaicas	Compatible		
Protección contra sobretensión de CC	Tipo II		
Protección contra sobretensión de CA	Tipo II		
Detección de resistencia de aislamiento	Compatible		
Unidad de monitorización de corriente residual (RCMU)	Compatible		
Categoría de sobretensión	PV II/AC III		

Pantalla y comunicación

Especificaciones técnicas	SUN2000-196KTL-H0	SUN2000-200KTL-H2	SUN2000-215KTL-H0
Pantalla	Indicador led, módulo Bluetooth + app, cable de datos + app y módulo WLAN + app		
RS485	Compatible		
MBUS	Compatible		
USB	Compatible		

Parámetros comunes

Technical Specifications	SUN2000-196KTL-H0	SUN2000-200KTL-H2	SUN2000-215KTL-H0
Dimensiones (ancho x altura x profundidad)	1035 mm x 700 mm x 365 mm		
Peso neto	84 kg	≤ 86 kg	≤ 86 kg
Temperatura de funcionamiento	De -25 °C a +60 °C		
Modo de enfriamiento	Enfriamiento inteligente por circulación de aire		
Mayor altitud de operación	5000 m (la capacidad eléctrica disminuye cuando la altitud es superior a 4000 m)		
Humedad	Humedad relativa del 0 % al 100 %		
Borne de entrada	MC4 EVO2		
Terminal de salida	Terminal a prueba de agua + terminal OT/DT		
Grado de protección IP	IP66		
Topología	Sin transformador		

A Cómo asegurar los conectores en forma de Y

Los terminales de entrada de CC del inversor solar son propensos a dañarse por tensión. Cuando los conectores en forma de Y se conecten al inversor solar, ate y asegúrelos para evitar que los terminales de entrada de CC sufran fuerza. Se recomienda instalar una bandeja o viga para asegurar los conectores en forma de Y.

Método 1: Usar una bandeja

Prepare una bandeja de acuerdo al tamaño de base del inversor solar y el cableado de los conectores en forma de Y.

- Material: materiales anticorrosivos para exteriores
- Capacidad de carga: ≥ 10 kg

Figura A-1 Dimensiones recomendadas

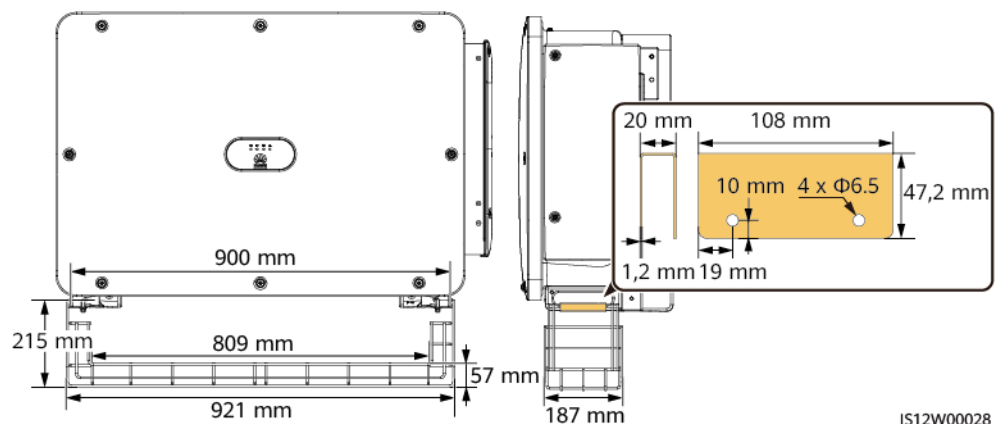

Paso 1 Instale una bandeja.

Figura A-2 Cómo instalar una bandeja

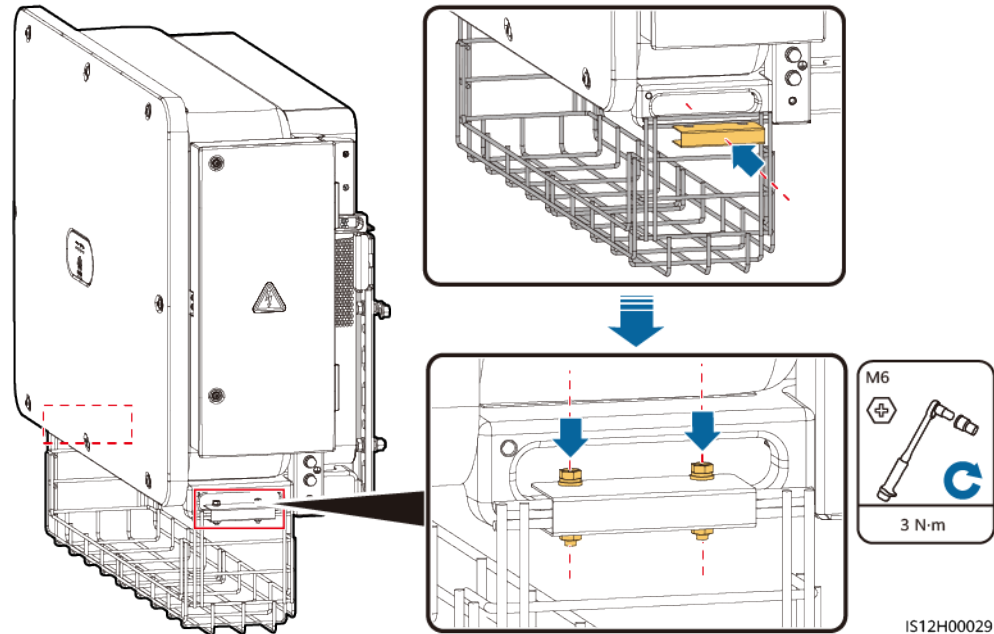

Paso 2 Place the Y-branch connectors on the tray.

Figura A-3 Placing Y-branch connectors

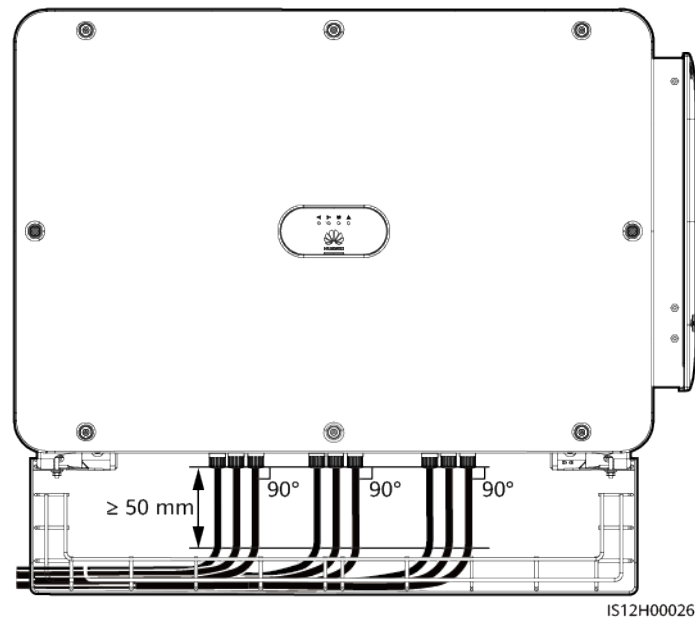

----Fin

Method 2: Using a Beam

Prepare a beam based on the base size of the solar inverter and the cabling of the Y-branch connectors.

- Material: outdoor corrosion-resistant material
- Bearing capacity: ≥ 10 kg

Figura A-4 Recommended dimensions

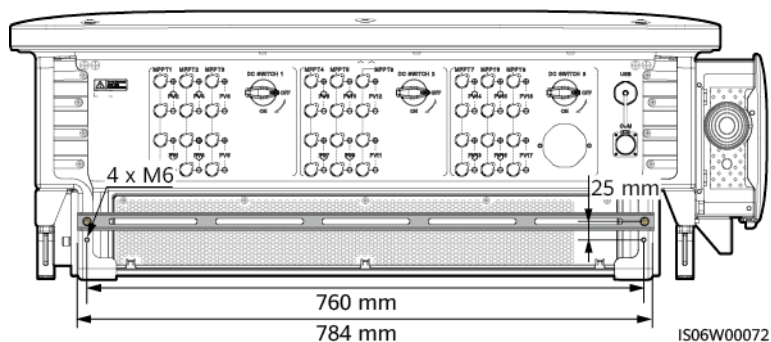

Paso 1 Install a beam.

Figura A-5 Installing a beam

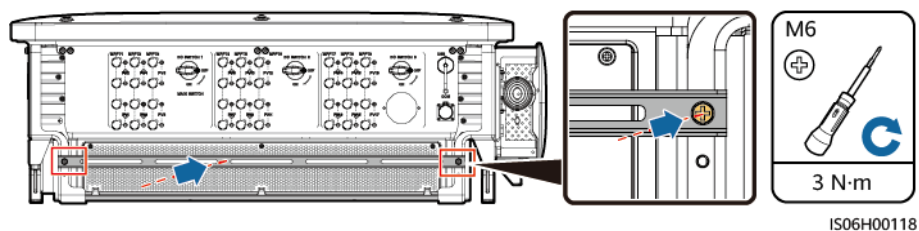

Paso 2 Bind the Y-branch connectors on the beam.

Figura A-6 Binding Y-branch connectors

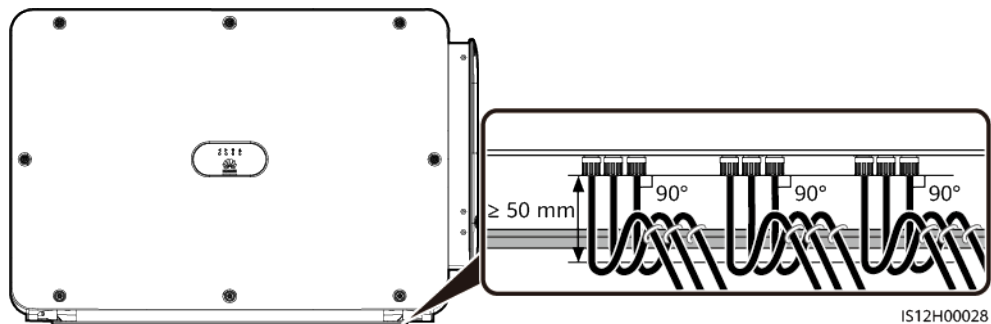

----Fin

B Detección de acceso de cadena

Descripción de la función

- Se aplica a plantas fotovoltaicas de tierra comerciales a gran escala con cadenas fotovoltaicas dadas a la misma dirección.
- En los escenarios con limitación de potencia de CA o CC:
 - Si el tipo de acceso de cadena fotovoltaica no se identifica, el valor de **Estado FV** se mostrará como **Sin conexión**. El tipo de acceso de cadena fotovoltaica se puede identificar solo cuando los inversores se restauren al estado sin limitación de potencia y la corriente de todas las cadenas fotovoltaicas conectadas alcance la corriente inicial.
 - Si se ha identificado el tipo de acceso de cadena fotovoltaica, cuando se pierdan algunas cadenas fotovoltaicas conectadas a los terminales 2 en 1, no se generará ninguna alarma. Si se restauran algunas cadenas fotovoltaicas conectadas a los terminales 2 en 1, el tipo de acceso no se puede identificar. Se puede determinar si todas las cadenas fotovoltaicas 2 en 1 están restauradas solo cuando la corriente de cadenas alcance la **Corriente inicial para la detección 2 en 1**.

Procedimiento

Paso 1 Inicie sesión en la aplicación SUN2000 como **Usuario avanz.** La contraseña inicial es **00000a**.

NOTA

En el primer encendido, utilice la contraseña inicial y cámbiela inmediatamente después del inicio de sesión. Para garantizar la seguridad de la cuenta, cambie la contraseña periódicamente y recuerde la nueva. De lo contrario, puede causar la revelación de contraseña. Una contraseña que queda sin cambios durante un largo período puede ser robada o descifrada. Si se pierde la contraseña, no se puede acceder a los dispositivos. En estos casos, el usuario es responsable de cualquier pérdida causada en la planta fotovoltaica.

Paso 2 Seleccione **Menú de función > Mantenimiento > Detección de acceso a cadena** para ir a la pantalla de configuración de los parámetros.

Figura B-1 Detección de acceso a cadena fotovoltaica



---Fin

Parámetros

N.º	Parámetro	Descripción	Observaciones
1	Detección de acceso a cadena	El valor predeterminado es Deshabilitar . Después de que el inversor se conecta a la red eléctrica, puede configurar Detección de acceso a cadena como Habilitar .	-

N.º	Parámetro	Descripción	Observaciones
2	Corriente de inicio	<p>Cuando la corriente de todas las cadenas fotovoltaicas conectadas alcance el valor preestablecido, se habilita la función de la detección de acceso de cadena fotovoltaica.</p> <p>NOTA</p> <p>Reglas para configurar la corriente inicial:</p> <ul style="list-style-type: none"> ● Corriente inicial = $I_{sc} (S_{tc}) \times 0.6$ (redondeada). Para obtener detalles sobre $I_{sc} (S_{tc})$, consulte la placa de identificación del módulo fotovoltaico.. ● Default startup current (5 A): applicable to the scenarios where the short-circuit current $I_{sc} (S_{tc})$ is greater than 8 A for the monocrystalline and polycrystalline PV modules. 	<p>Se muestra este parámetro solo cuando la Detección de acceso a cadena se configura como Habilitar.</p>
3	Corriente the inicio para detección de 2 en 1	<p>Cuando la corriente de una cadena fotovoltaica alcance la Corriente the inicio para detección de 2 en 1, la cadena fotovoltaica se identifica automáticamente como Cadena 2 en 1.</p> <p>Se recomienda utilizar el valor predeterminado.</p>	
4	<p>Tipo de acceso a cadena fotovoltaica N</p> <p>NOTA</p> <p>N es el número del terminal de entrada de CC del inversor.</p>	<p>Configure este parámetro en función del tipo de la cadena fotovoltaica conectada al terminal de entrada de CC N del inversor. Actualmente, las opciones son las siguientes: Identificación automática (valor predeterminado), Sin conexión, Cadena única, y Cadena 2 en 1.</p> <p>Se recomienda utilizar el valor predeterminado. Si el valor no se ha configurado adecuadamente, es posible que el tipo de acceso de cadena fotovoltaica se haya identificado incorrectamente y que se generen alarmas por error sobre el estado de conexión de la cadena fotovoltaica.</p>	

C Nombres de dominio de los sistemas de gestión

 **NOTA**

La lista está sujeta a cambios.

Tabla C-1 Nombres de dominio de los sistemas de monitorización

Nombre de dominio	Tipo de datos	Escenario
intl.fusionsolar.huawei.com	Dirección IP pública	Alojamiento en la nube de FusionSolar NOTA El nombre de dominio es compatible con cn.fusionsolar.huawei.com (China continental).

D Código de red eléctrica

N.º	Código de red eléctrica	Descripción	SUN2000-196KTL-H0	SUN2000-200KTL-H2	SUN2000-215KTL-H0
1	CHINA_MV800	Red eléctrica de tensión media de China	Se admite	-	-
2	G59-England-MV800	Red eléctrica de tensión media G59	-	-	Se admite
3	AS4777-MV800	Red eléctrica de tensión media de Australia	-	-	Se admite
4	INDIA-MV800	Red eléctrica de tensión media de la India	-	Se admite	-
5	IEC61727-MV800	Red eléctrica de tensión media IEC61727 (50 Hz)	-	Se admite	Se admite
6	ABNT NBR 16149-MV800	Red eléctrica de tensión media de Brasil	-	Se admite	Se admite
7	UTE C 15-712-1-MV800	Red eléctrica de tensión media de Francia	-	-	Se admite
8	Chile-MV800	Red eléctrica de tensión media de Chile	-	-	Se admite
9	Mexico-MV800	Red eléctrica de México	-	-	Se admite
10	EN50438-TR-MV800	Red eléctrica de tensión media de Turquía	-	-	Se admite
11	TAI-PEA-MV800	Red eléctrica de tensión media de Tailandia (PEA)	-	-	Se admite
12	Philippines-MV800	Red eléctrica de tensión media de Filipinas	-	-	Se admite

N.º	Código de red eléctrica	Descripción	SUN2000-196KTL-H0	SUN2000-200KTL-H2	SUN2000-215KTL-H0
13	Malaysian-MV800	Red eléctrica de tensión media de Malasia	-	-	Se admite
14	NRS-097-2-1-MV800	Red eléctrica de tensión media de Sudáfrica	-	Se admite	Se admite
15	SA_RPPs-MV800	Red eléctrica de tensión media RPP de Sudáfrica	-	Se admite	Se admite
16	Jordan-Transmission-MV800	Red eléctrica de tensión media de la red de transmisión de energía de Jordania	-	Se admite	Se admite
17	Jordan-Distribution-MV800	Red eléctrica de tensión media de la red de distribución de energía de Jordania	-	Se admite	Se admite
18	Egypt ETEC-MV800	Red eléctrica de tensión media de Egipto	-	Se admite	Se admite
19	DUBAI-MV800	Red eléctrica de tensión media de Dubái	-	Se admite	Se admite
20	SAUDI-MV800	Red eléctrica de tensión media de Arabia Saudí	-	Se admite	Se admite
21	EN50438_IE-MV800	Red eléctrica de tensión media de Irlanda	-	-	Se admite
22	EN50549-MV800	Red eléctrica de Irlanda	-	Se admite	Se admite
23	Northern Ireland-MV800	Red eléctrica de tensión media de Irlanda del Norte	-	-	Se admite
24	CEI0-21-MV800	Red eléctrica de tensión media de Italia (CEI0-21)	-	-	Se admite
25	IEC 61727-MV800-60HZ	Red eléctrica de tensión media general	-	Se admite	Se admite
26	Pakistan-MV800	Red eléctrica de tensión media de Pakistán	-	Se admite	Se admite
27	BRASIL-ANEEL-MV800	Red eléctrica de tensión media de Brasil	-	-	Se admite
28	Israel-MV800	Red eléctrica de tensión media de Israel	-	-	Se admite
29	CEI0-16-MV800	Red eléctrica de tensión media de Italia	-	-	Se admite
30	ZAMBIA-MV800	Red eléctrica de tensión media de Zambia	-	Se admite	Se admite

N.º	Código de red eléctrica	Descripción	SUN2000-196KTL-H0	SUN2000-200KTL-H2	SUN2000-215KTL-H0
31	KENYA_ETHIOPIA_MV800	Red eléctrica de tensión baja de Kenia y red eléctrica de tensión media de Etiopía	-	Se admite	Se admite
32	NAMIBIA_MV800	Red eléctrica de tensión media de Namibia	-	Se admite	Se admite
33	Cameroon-MV800	Red eléctrica de tensión media de Camerún	-	Se admite	Se admite
34	NIGERIA-MV800	Red eléctrica de tensión media de Nigeria	-	Se admite	Se admite
35	ABUDHABI-MV800	Red eléctrica de tensión media de Abu Dabi	-	Se admite	Se admite
36	LEBANON-MV800	Red eléctrica de tensión media del Líbano	-	Se admite	Se admite
37	ARGENTINA-MV800	Red eléctrica de tensión media de Argentina	-	-	Se admite
38	Jordan-Transmission-HV800	Red eléctrica de tensión alta y media de Jordania	-	Se admite	Se admite
39	TUNISIA-MV800	Red eléctrica de tensión media de Túnez	-	Se admite	Se admite
40	AUSTRALIA-NER-MV800	Red eléctrica de tensión media según el estándar NER de Australia	-	-	Se admite
41	VDE-AR-N4120_HV800	Red eléctrica de tensión media según el estándar VDE4120	-	Se admite	Se admite
42	Nicaragua-MV800	Red eléctrica de tensión media de Nicaragua	-	-	Se admite
43	Custom-MV800-50Hz	Reservada	-	Se admite	Se admite
44	RD1699/661-MV800	Red eléctrica de tensión media de España	-	-	Se admite
45	PO12.3-MV800	Red eléctrica de tensión media de España	-	-	Se admite
46	Vietnam-MV800	Red eléctrica de tensión media de Vietnam	-	-	Se admite
47	CHILE-PMGD-MV800	Red eléctrica de tensión media PMGD de Chile (800 V)	-	-	Se admite
48	GHANA-MV800	Red eléctrica de tensión media de Ghana (800 V)	-	Se admite	Se admite

N.º	Código de red eléctrica	Descripción	SUN2000-196KTL-H0	SUN2000-200KTL-H2	SUN2000-215KTL-H0
49	TAIPOWER-MV800	Red eléctrica de tensión media de Taiwán (800 V)	-	-	Se admite
50	OMAN-MV800	Red eléctrica de tensión media de Omán	-	Se admite	Se admite
51	KUWAIT-MV800	Red eléctrica de tensión media de Kuwait	-	Se admite	Se admite
52	BANGLADESH-MV800	Red eléctrica de tensión media de Bangladés	-	-	Se admite
53	BAHRAIN-MV800	Red eléctrica de tensión media de Baréin	-	Se admite	Se admite
54	KAZAKHSTAN-MV800	Red eléctrica de tensión media de Kazajistán	-	-	Se admite
55	Oman-PDO-MV800	Red eléctrica de tensión media PDO de Omán	-	Se admite	Se admite
56	TAI-MEA-MV800	Red eléctrica de tensión media de Tailandia	-	-	Se admite
57	C10/11-MV800	Red eléctrica de tensión media de Bélgica	-	-	Se admite
58	G99-TYPEB-HV-MV800	Red eléctrica de tensión media HV Tipo B G99 de Reino Unido	-	-	Se admite
59	G99-TYPEC-HV-MV800	Red eléctrica de tensión media HV Tipo C G99 de Reino Unido	-	-	Se admite
60	G99-TYPED-MV800	Red eléctrica de tensión media Tipo D G99 de Reino Unido	-	-	Se admite
61	CEA-MV800	Red eléctrica CEA de India	-	Se admite	-
62	VDE-AR-N4110-MV800	Red eléctrica de tensión media de Alemania (800 V)	-	Se admite	Se admite
63	Panama-MV800	Red eléctrica de tensión media de Panamá (800 V)	-	-	Se admite
64	Macedonia-MV800	Red eléctrica de tensión media de Macedonia del Norte (800 V)	-	-	Se admite
65	SINGAPORE-MV800	Red eléctrica de tensión media de Singapur	-	-	Se admite
66	Cambodia-MV800	Red eléctrica de tensión media de Camboya	-	-	Se admite

N.º	Código de red eléctrica	Descripción	SUN2000-196KTL-H0	SUN2000-200KTL-H2	SUN2000-215KTL-H0
67	GREG060-MV800	Red eléctrica de tensión media de Colombia	-	-	Se admite
68	PERU-MV800	Red eléctrica de tensión media de Perú	-	-	Se admite
69	PORTUGAL-MV800	Red eléctrica de tensión media de Portugal	-	-	Se admite
70	NTS-MV800	Red eléctrica de tensión media de España	-	-	Se admite
71	KOREA-MV800	Red eléctrica de tensión media de Corea del Sur (800 V)	-	-	Se admite
72	Israel-HV800	Red eléctrica de alta tensión de Israel (161 kV)	-	-	Se admite
73	AUSTRIA-MV800	Red eléctrica de tensión media de Austria (tipo B)	-	-	Se admite
74	AUSTRIA-HV800	Red eléctrica de tensión media de Austria (tipo D)	-	-	Se admite
75	POLAND-EN50549-MV800	Red eléctrica de tensión media de Polonia	-	-	Se admite
76	IRELAND-EN50549-MV800	Red eléctrica de Irlanda	-	-	Se admite
77	DENMARK-EN50549-MV800	Red eléctrica de Dinamarca	-	-	Se admite
78	FRANCE-RTE-MV800	Red eléctrica de RTE de Francia	-	-	Se admite
79	UZBEKISTAN-MV800	Red eléctrica de Uzbekistán	-	Se admite	-

 **NOTA**

Los códigos de las redes eléctricas están sujetos a cambios. Los códigos detallados son solo para referencia.

E Acrónimos y abreviaturas

C

CEC Comisión de Energía de California

CPV Tecnología fotovoltaica de concentración

L

LED Diodo de emisión de luz

M

MBUS Bus de monitorización

MPP Punto de potencia máxima

MPPT Seguimiento del punto de potencia máxima

P

PID Degradación inducida por potencial

FV Fotovoltaico

R

RCMU Unidad de monitorización de corriente residual

W

WEEE Residuos de aparatos eléctricos y electrónicos